



2021

urządzenia, podzespoły, akcesoria

WENTYLACJA STANOWISKOWA



menegon
www.menegon.com.pl

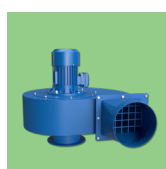

1. ODCIĄGI DYMU SPAWALNICZEGO

03

UZO Oskar Classic 1000 2-4m
UZO Oskar Classic 1000 5-9m
UZO Oskar Classic 2000 2-4m
UZO Oskar Classic 2000 5-9m
UZE Econ 1000

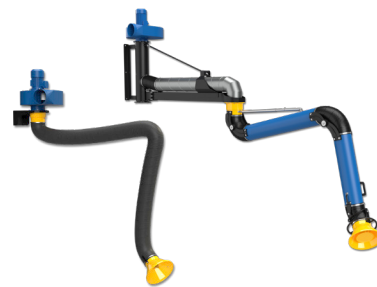

2. MOBILNE FILTRY DYMU SPAWALNICZEGO

09

Stan 1000
Stan 2002
Crawlair
Boxair BXWM4
Boxair Basic



3. MODUŁOWY SYSTEM FILTRACYJNY FPM

15



4. STANOWISKA Z ODCIĄGIEM

18

Stół warsztatowy S1000
Stół warsztatowy SF1000
Stanowisko szlifierskie GD/GM 1500



5. RAMIONA SAMONOŚNE OSKAR CLASSIC

22

Oskar Classic 75-100
Oskar Classic 125
Oskar Classic 160
Tele-Oskar 160
Oskar Classic 200
Econ 160



6. WYSIĘGNIKI ODCIĄGU

37



7. WENTYLATORY ZWR

39

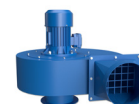

8. SZCZELINOWY ODCIĄG KANAŁOWY

40



9. NIERDZEWNE URZĄDZENIA WENTYLACJI STANOWISKOWEJ

42

Oskar nierdzewny SS 075-100
Oskar nierdzewny SS 125-200
Oskar nierdzewny FS 075-100
Oskar nierdzewny FS 125-200
Nierdzewny filtr mobilny Stainlair M1000
Nierdzewny filtr mobilny Stainlair M2002



Odciągi dymu spawalniczego

Najtańszym, najprostszym i najbardziej skutecznym sposobem przechwytywania dymów spawalniczych jest zastosowanie ramion odciągowych. Odciągi spawalnicze w naszej ofercie to zestawy, które składają się z ramion odciągowych na wspornikach ściennych lub wysięgnikach oraz wentylatorów transportujących dym spawalniczy poza stanowisko pracy. W zależności od aplikacji oraz indywidualnych wymagań użytkownika odciągi dymów spawalniczych dostępne są z ramionami Oskar lub ekonomicznymi ramionami przewodowymi Econ.

PRZEMYSŁOWY STANDARD
PROFESJONALNE ROZWIĄZANIA



UZO OSKAR CLASSIC 1000 2-4M



Uniwersalny zespół odciągowy przeznaczony do regularnych prac spawalniczych wymagających ciągłego działania odciagu. Przeznaczony do lekkich i nieagresywnych zanieczyszczeń powietrza.

ZASTOSOWANIE	KONSTRUKCJA	CECHY
regularne prace spawalnicze odciąg lekkich i nieagresywnych zanieczyszczeń powietrza	ramię odciągowe Oskar Classic 160 wspornik ścienny WS wentylator ZWR-03 włącznik silnikowy z zabezpieczeniem	uniwersalna konstrukcja gładkie i proste w utrzymaniu wnętrza rur wszystkie przeguby na zewnątrz niskie opory przepływu

UZO OSKAR 1000, zasięg 2-4 m

model wiszący	zasięg	osie obrotu	wspornik	ramię odciągowe	wentylator	indeks
UZO16020	2 m	1	WS-160	OC-1620	ZWR-03	100552
UZO16030	3 m	1	WS-160	OC-1630	ZWR-03	100553
UZO16040	4 m	1	WS-160	OC-1640	ZWR-03	100554
	przepływ	zasilanie	moc	wyłącznik silnikowy	poziom hałas w odległości 1m	
	1000 m ³ /h	3 x 400 / 50Hz	0,75 kW	ZAR-WS 01,6-2,5A	77 dB(A)	

W standardowej dostawie ramię odciągowe Oskar, wspornik, wentylator, włącznik ścienny z zabezpieczeniem.
Opcje ramienia odciągowego: L, W, A, G, 500 - więcej w częściach, opcjach, automatyce.

UZO OSKAR CLASSIC 1000 5-9M



Uniwersalny zespół odciągowy przeznaczony do regularnych prac spawalniczych wymagających ciągłego działania odciagu. Przeznaczony do lekkich i nieagresywnych zanieczyszczeń powietrza.

ZASTOSOWANIE	KONSTRUKCJA	CECHY
regularne prace spawalnicze odciąg lekkich i nieagresywnych zanieczyszczeń powietrza	ramię odciągowe Oskar Classic 160 wysięgnik obrotowy WM wentylator ZWR-03 włącznik silnikowy z zabezpieczeniem	uniwersalna konstrukcja gładkie i proste w utrzymaniu wnętrze rur wszystkie przeguby na zewnątrz niskie opory przepływu

UZO OSKAR 1000, zasięg 5-9 m

model wiszący	zasięg	osie obrotu	wysięgnik	ramię odciągowe	wentylator	indeks
UZO16050	5 (2+3) m	2	WM1-20160	OC-1630	ZWR-03	100555
UZO16060	6 (3+3) m	2	WM1-30160	OC-1630	ZWR-03	100556
UZO16070	7 (2+2+3) m	3	WM2-22160	OC-1630	ZWR-03	100557
UZO16080	8 (3+2+3) m	3	WM2-32160	OC-1630	ZWR-03	100558
UZO16090	9 (4+2+3) m	3	WM2-42160	OC-1630	ZWR-03	100559
		przepływ	zasilanie	moc	wyłącznik silnikowy	poziom hałas w odległości 1m
		1000 m ³ /h	3 x 400 / 50Hz	0,75 kW	ZAR-WS 01,6-2,5A	77 dB(A)

W standardowej dostawie ramię odciągowe Oskar, wysięgnik obrotowy, wentylator, włącznik ścienny z zabezpieczeniem.
W przypadku podłączenia do rozbudowanej sieci wentylacyjnej dostępny zespół odciągowy z większym wentylatorem.
Opcje ramienia odciągowego: L, W, A, G, 500 - więcej w częściach, opcjach, automatyce.

UZO OSKAR CLASSIC 2000 2-4M



Uniwersalny zespół odciągowy przeznaczony do regularnych prac spawalniczych wymagających ciągłego działania odciagu. Przeznaczony do lekkich i nieagresywnych zanieczyszczeń powietrza.

ZASTOSOWANIE	KONSTRUKCJA	CECHY
regularne prace spawalnicze odciąg lekkich i nieagresywnych zanieczyszczeń powietrza	ramię odciągowe Oskar Classic 200 wspornik ścienny WS wentylator ZWR-05 włącznik silnikowy z zabezpieczeniem	uniwersalna konstrukcja gładkie i proste w utrzymaniu wnętrze rur wszystkie przeguby na zewnątrz niskie opory przepływu

UZO OSKAR 2000, zasięg 2-4 m

model wiszący	zasięg	osie obrotu	wspornik	ramię odciągowe	wentylator	indeks
UZO20020	2 m	1	WS-200	OC-2020	ZWR-05	103100
UZO20030	3 m	1	WS-200	OC-2030	ZWR-05	103101
UZO20040	4 m	1	WS-200	OC-2040	ZWR-05	103102
		przepływ	zasilanie	moc	wyłącznik silnikowy	poziom hałas w odległości 1m
		2000 m³/h	3 x 400 / 50Hz	2,2 kW	ZAR-WS 04-6,3A	80 dB(A)

W standardowej dostawie ramię odciągowe Oskar, wspornik wentylator, włącznik ścienny z zabezpieczeniem.
Opcje ramienia odciągowego: L, W, A, G, 500 - więcej w częściach, opcjach, automatyce.

UZO OSKAR CLASSIC 2000 5-9M



Uniwersalny zespół odciągowy przeznaczony do regularnych prac spawalniczych wymagających ciągłego działania odciągu. Przeznaczony do lekkich i nieagresywnych zanieczyszczeń powietrza.

ZASTOSOWANIE	KONSTRUKCJA	CECHY
regularne prace spawalnicze	ramię odciągowe Oskar Classic 200	uniwersalna konstrukcja
odciąg lekkich i nieagresywnych zanieczyszczeń powietrza	wysięgnik obrotowy WM wentylator ZWR-05 włącznik silnikowy z zabezpieczeniem	gładkie i proste w utrzymaniu wnętrza rur wszystkie przeguby na zewnątrz niskie opory przepływu

UZO OSKAR 2000, zasięg 5-9 m

model wiszący	zasięg	osie obrotu	wysięgnik	ramię odciągowe	wentylator	indeks
UZO20050	5 (2+3) m	2	WM1-20200	OC-2030	ZWR-05	103103
UZO20060	6 (3+3) m	2	WM1-30200	OC-2030	ZWR-05	103104
UZO20070	7 (2+2+3) m	3	WM2-22200	OC-2030	ZWR-05	103105
UZO20080	8 (3+2+3) m	3	WM2-32200	OC-2030	ZWR-05	103106
UZO20090	9 (4+2+3) m	3	WM2-42200	OC-2030	ZWR-05	103107
		przepływ	zasilanie	moc	wyłącznik silnikowy	poziom hałas w odległości 1m
		2000 m ³ /h	3 x 400 / 50Hz	2,2 kW	ZAR-WS 04-6,3A	80 dB(A)

W standardowej dostawie ramię odciągowe Oskar, wysięgnik obrotowy, wentylator, włącznik ścienny z zabezpieczeniem.
Opcje ramienia odciągowego: L, W, A, G, 500 - więcej w częściach, opcjach, automatycy.

UZE ECON 1000

Ekonomiczny zespół odciągowy przeznaczony do sporadycznych prac spawalniczych. Przeznaczony do lekkich i nieagresywnych zanieczyszczeń powietrza.



ZASTOSOWANIE	KONSTRUKCJA	CECHY
sporadyczne prace spawalnicze odciąg lekkich i nieagresywnych zanieczyszczeń powietrza	ramię odciągowe Econ 160 wspornik ścienny WS (UZE 2m i 3m) wysięgnik nieobrotowy W0 (UZE 4m i 5m) wentylator ZWR-03 włącznik silnikowy z zabezpieczeniem przepustnica w ssawce	lekka budowa wewnętrzna konstrukcja wsporcza łatwe i stabilne manewrowanie

UZE ECON 1000, zasięg 2-5m

model wiszący	zasięg	osie obrotu	wspornik / wysięgnik	ramię odciągowe	wentylator	indeks
UZE16020	2 m	1	WS-160	EC-1620	ZWR-03	103992
UZE16030	3 m	1	WS-160	EC-1630	ZWR-03	103993
UZE16040	4 (1+3) m	1	W0-10160	EC-1630	ZWR-03	103994
UZE16050	5 (2+3) m	1	W0-20160	EC-1630	ZWR-03	103995
		przepływ	zasilanie	moc	wyłącznik silnikowy	poziom hałasu w odległości 1m
		1000 m ³ /h	3 x 400 / 50Hz	0,75 kW	ZAR-WS 01,6-2,5A	77 dB(A)

W standardowej dostawie ramię odciągowe Econ, wspornik/ wysięgnik obrotowy, wentylator, włącznik ścienny z zabezpieczeniem.

Mobilne filtry dymu spawalniczego

Stworzyliśmy dla warsztatów spawalniczych - mobilne rozwiązania do usuwania szkodliwych pyłów, dymów i oparów. Najskuteczniejszą metodą przechwytywania i usuwania dymów spawalniczych jest wychwytywanie i odciąg dymów spawalniczych u źródła ich powstawania.

Jednostki mobilne służą do pracy sporadycznej albo ciągłej. Odciągi spawalnicze z filtrem dostępne są w różnych konfiguracjach mediów filtracyjnych: z filtrami wymiennymi oraz wkładami filtracyjnymi wyposażonymi w system regeneracji, który pozwala na ich oczyszczanie podczas pracy urządzenia.

PRZEMYSŁOWY STANDARD BRANŻOWE ROZWIĄZANIA





STAN 1000

Odciąg spawalnicze z systemem regeneracji wkładów filtracyjnych przeznaczone są do pracy, w której wymagana jest stała praca odciągu. Stan 1000 (Rollout) jest urządzeniem, które znakomicie sprawdza się w pracach spawalniczych oraz filtracji suchych zanieczyszczeń powietrza.

ZASTOSOWANIE	KONSTRUKCJA	CECHY
wentylacja stanowiskowa* użytkowanie profesjonalne odciąg lotnych, suchych pyłów stanowiska naprawcze	stalowa spawana obudowa malowana proszkowo trzy stopnie filtracji układ regeneracji wkładu głównego** ramię odciągowe Oskar w zestawie	pełna mobilność stabilne pozycjonowanie ssawki ergonomiczny kształt ssawki łatwa obsługa wkładu filtracyjnego wyposażony w przycisk kontrolujący oczyszczanie filtra

STAN 1000

model	ramię	zasięg ramienia	przepływ nominalny	zasilanie	moc silnika	poziom hałasu w odległości 1m	indeks
STAN 1000	OC-1620P	2 m	1000 m³/h	3 x 400 / 50Hz	1,1 kW	72 dB(A)	103802-000P
STAN 1000	OC-1630P	3 m	1000 m³/h	3 x 400 / 50Hz	1,1 kW	72 dB(A)	103803-000P

model	wymiar bez ramienia odciągowego (szer. x głęb. wys.***)
STAN 1000	908 x 744 x 1424 mm

WKŁADY FILTRACYJNE

rodzaj wkładu	typ filtra	klasa filtra	indeks
PREFILTR	metalowy	Coarse 30% (G2)	240007
FILTR GŁÓWNY	patronowy	skuteczność 99% dla cząstek $\geq 0,5\mu\text{m}$	242080
FILTR WYLOTOWY	włóknina impregnowana węglem aktywnym	Coarse 70% (G4)	240672

* z wyłączeniem żrących i agresywnych chemicznie oparów lub gazów. Prosimy o kontakt z przedstawicielem w celu dobrania najlepszej konfiguracji do twojej aplikacji.

** wymaga podłączenia do instalacji sprężonego powietrza (5 - 5,5 bar)

*** wysokość może ulec zmianie w zależności od producenta silnika



STAN 2002

Odciągi spawalnicze z systemem regeneracji wkładów filtracyjnych przeznaczone są do pracy, w której wymagana jest stała praca odciągu. Stan 2002 (Giant 2) jest układem o dwa razy większej wydajności i jest w stanie obsługiwać dwa stanowiska spawalnicze lub jedno stanowisko bardzo ciężkiego spawania lub cięcia.

ZASTOSOWANIE

wentylacja stanowiskowa*
użytkowanie profesjonalne
odcig lotnych, suchych pyłów
stanowiska naprawcze

KONSTRUKCJA

stalowa spawana obudowa malowana proszkowo
trzy stopnie filtracji
układ regeneracji wkładu głównego**
ramię odciągowe Oskar w zestawie

CECHY

pełna mobilność
stabilne pozycjonowanie ssawki
ergonomiczny kształt ssawki
łatwa obsługa wkładu filtracyjnego
wyposażony w przycisk kontrolujący
oczyszczanie filtra

STAN 2002

model	ramię	zasięg ramienia	przepływ nominalny	zasilanie	moc silnika	poziom hałas w odległości 1m	indeks
STAN 2002	OC-2020P	2 m	2000 m ³ /h	3 x 400 / 50Hz	2,2 kW	75 dB(A)	104010-000C
STAN 2002	OC-2030P	3 m	2000 m ³ /h	3 x 400 / 50Hz	2,2 kW	75 dB(A)	104011-000C
STAN 2002	2 x OC-1620P	2 m	2000 m ³ /h	3 x 400 / 50Hz	2,2 kW	75 dB(A)	104012-000C
STAN 2002	2 x OC-1630P	3 m	2000 m ³ /h	3 x 400 / 50Hz	2,2 kW	75 dB(A)	104013-000C

model

wymiar bez ramienia odciągowego (szer. x głęb. wys.)

STAN 2002

1377 x 862 x 1188 mm

WKŁADY FILTRACYJNE

rodzaj wkładu	typ filtra	klasa filtra	indeks
PREFILTR	metalowy	Coarse 30% (G2)	240007
FILTR GŁÓWNY	patronowy	skuteczność 99% dla cząstek ≥ 0,5µm	242080
FILTR WYLOTOWY	włóknina impregnowana węglem aktywnym	Coarse 70% (G4)	240672

* z wyłączeniem żrących i agresywnych chemicznie oparów lub gazów. Prosimy o kontakt z przedstawicielem w celu dobrania najlepszej konfiguracji do twojej aplikacji.

** wymaga podłączenia do instalacji sprężonego powietrza (5 - 5,5 bar)

CRAWLAIR

MOBILNY I WISZĄCY



Odciągi spawalnicze z systemem regeneracji wkładów filtracyjnych przeznaczone są do pracy, w której wymagana jest stała praca odciągu. Crawlair jest urządzeniem, które znakomicie sprawdza się w pracach spawalniczych oraz filtracji lotnych, suchych zanieczyszczeń powietrza.

ZASTOSOWANIE

wentylacja stanowiskowa*
użytkowanie profesjonalne
odciąg lotnych, suchych pyłów
stanowiska naprawcze

KONSTRUKCJA

stalowa, spawana obudowa malowana proszkowo
dwa stopnie filtracji
układ regeneracji wkładu głównego**
ramię odciągowe Oskar w zestawie

CECHY

pełna mobilność modelu M
stabilne pozycjonowanie ssawki
ergonomiczny kształt ssawki
łatwa obsługa wkładu filtracyjnego
wyposażony w przycisk kontrolujący czyszczenie filtra

CRAWLAIR

model	ramię	zasięg ramienia	przepływa maksymalny	zasilanie	moc silnika	poziom hałasu w odległości 1m	indeks
M1000	OC-1620P	2 m	1000 m³/h	3 x 400 / 50Hz	1,1 kW	73 dB(A)	103826-000C
M1000	OC-1630P	3 m	1000 m³/h	3 x 400 / 50Hz	1,1 kW	73 dB(A)	103901-000C
O1000	OC-1620P	2 m	1000 m³/h	3 x 400 / 50Hz	1,1 kW	73 dB(A)	103895-000C
O1000	OC-1630P	3 m	1000 m³/h	3 x 400 / 50Hz	1,1 kW	73 dB(A)	100603-000C

model	wymiar bez ramienia odciągowego (szer. x głęb. wys.)
M1000	1231 x 607 x 791 mm
O1000	1211 x 800 x 772 mm

WKŁADY FILTRACYJNE

rodzaj wkładu	typ filtra	klasa filtra	indeks
PREFILTR	metalowy	Coarse 30% (G2)	240007
FILTR GŁÓWNY	patronowy	klasa pyłu M	243855

* z wyłączeniem żrących i agresywnych chemicznie oparów lub gazów. Prosimy o kontakt z przedstawicielem w celu dobrania najlepszej konfiguracji do twojej aplikacji.

** wymaga podłączenia do instalacji sprężonego powietrza (5 - 5,5 bar)

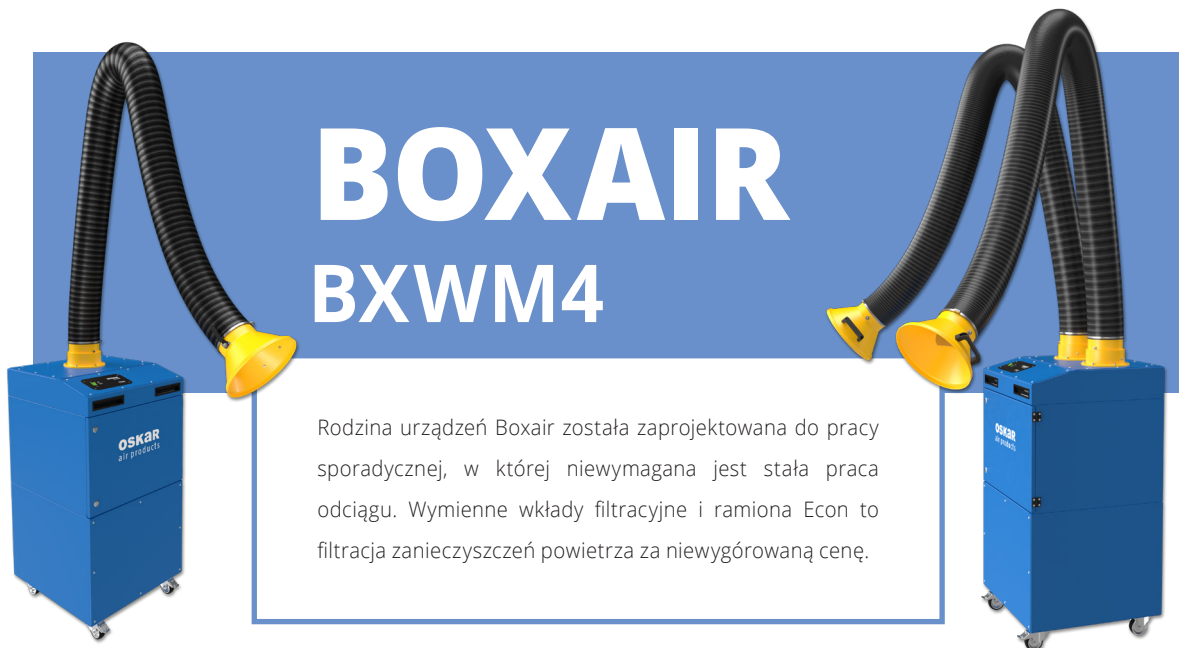

BOXAIR BXWM4

Rodzina urządzeń Boxair została zaprojektowana do pracy sporadycznej, w której niewymagana jest stała praca odciągu. Wymienne wkłady filtracyjne i ramiona Econ to filtracja zanieczyszczeń powietrza za niewygórowaną cenę.

ZASTOSOWANIE

wentylacja stanowiskowa*
nieregularne prace spawalnicze
odciąg lotnych, suchych pyłów
stanowiska naprawcze

KONSTRUKCJA

stalowa, spawana obudowa malowana proszkowo
dwa stopnie filtracji
wskaźnik zabrudzenia filtra
przewodowe ramiona Econ w zestawie

CECHY

pełna mobilność
stabilne pozycjonowanie ssawki
ergonomiczny kształt ssawki
łatwa obsługa wkładu filtracyjnego

BOXAIR

model	ramię	zasięg ramienia	przepływ maksymalny	zasilanie	moc silnika	poziom hałasu w odległości 1m	indeks
BXWM4-Z041	EC-1620P	2 m	1400 m ³ /h	1 x 230 / 50Hz	1,1 kW	74 dB(A)	105085-0011
BXWM4-Z041	EC-1630P	3 m	1400 m ³ /h	1 x 230 / 50Hz	1,1 kW	74 dB(A)	105085-0012
BXWM4-Z042	2 x EC-1620P	2 m	2 x 850 m ³ /h	1 x 230 / 50Hz	1,1 kW	74 dB(A)	105085-0031
BXWM4-Z042	2 x EC-1630P	3 m	2 x 850 m ³ /h	1 x 230 / 50Hz	1,1 kW	74 dB(A)	105085-0032

model

wymiar bez ramienia odciągowego (szer. x głęb. wys.)

Z041 / Z042

650 x 710 x 1250 mm

WKŁADY FILTRACYJNE

rodzaj wkładu	typ filtra	klasa filtra	indeks
PREFILTR	metalowy	Coarse 30% (G2)	242207
FILTR GŁÓWNY	kompaktowy	ePM1 80% (F9)	242858

* z wyłączeniem żrących i agresywnych chemicznie oparów lub gazów. Prosimy o kontakt z przedstawicielem w celu dobrania najlepszej konfiguracji do twojej aplikacji.



BOXAIR BASIC

Rodzina urządzeń Boxair została zaprojektowana do pracy sporadycznej, w której niewymagana jest stała praca odciągu. Wymienne wkłady filtracyjne i ramiona Econ to filtracja zanieczyszczeń powietrza za niewygórowaną cenę. Boxair Basic sprawdza się do prac amatorskich i półprofesjonalnych.

ZASTOSOWANIE	KONSTRUKCJA	CECHY
wentylacja stanowiskowa* nieregularne prace spawalnicze odciąg lotnych, suchych pyłów stanowiska naprawcze	stalowa, spawana obudowa malowana proszkowo trzy stopnie filtracji wskaźnik zabrudzenia filtra licznik motogodzin przewodowe ramię Econ w zestawie	pełna mobilność stabilne pozycjonowanie ssawki ergonomiczny kształt ssawki łatwa obsługa wkładu filtracyjnego

BOXAIR

model	ramię	zasięg ramienia	przepływ maksymalny	zasilanie	moc silnika	poziom hałas w odległości 1m	indeks
BASIC	EC-1620P	2 m	950 m³/h	1 x 230 / 50Hz	0,75 kW	72 dB(A)	101607
BASIC	EC-1630P	3 m	950 m³/h	1 x 230 / 50Hz	0,75 kW	72 dB(A)	103808

model	wymiar bez ramienia odciągowego (szer. x głęb. wys.)
BASIC	535 x 585 x 908 mm

WKŁADY FILTRACYJNE

rodzaj wkładu	typ filtra	klasa filtra	indeks
PREFILTR	mata filtracyjna	Coarse 40% (G2)	241493
FILTR POŚREDNI	panelowy	Coarse 70% (M5)	241492
FILTR GŁÓWNY	kompaktowy	ePM1 80% (F9)	241491

* z wyłączeniem żrących i agresywnych chemicznie oparów lub gazów. Prosimy o kontakt z przedstawicielem w celu dobrania najlepszej konfiguracji do twojej aplikacji.

Modułowy system filtracyjny FPM

Standardowa konstrukcja modułowego filtra patronowego FPM została zaprojektowana do oczyszczania powietrza z niewybuchowych oraz nieagresywnych chemicznie pyłów suchych powstających w procesach produkcyjnych. Konstrukcja filtra składa się z podstawy z szufladą lub szufladami na odpady, komory wkładów filtracyjnych oraz komory oczyszczania wkładów sprężonym powietrzem.

WYSOKA SKUTECZNOŚĆ FILTRACJI POWIETRZA

Modułowa budowa systemu filtracyjnego FPM pozwala konfigurować ostateczną wersję urządzenia w zależności od wymagań aplikacji lub sposobu dostawy. Konfiguracje FPM uzupełniają wkłady filtracyjne, których odpowiedni dobór zapewnia wielkość całkowitej powierzchni filtrującej odpowiednią do rodzaju zanieczyszczeń a także do ilości odciąganego powietrza.



FPM-4



FPM-6



FPM-8



ZASTOSOWANIE

odciąg dymów spawalniczych
odcig lotnych, suchych pyłów
użytkowanie profesjonalne
stanowiska warsztatowe
stanowiska naprawcze

KONSTRUKCJA

rama z profili stalowych
poszycie z blach stalowych
malowana proszkowo
podstawa z szufladami na zanieczyszczenia
pionowo umieszczone patronowe wkłady filtracyjne
wentylator z falownikiem
opcjonalny zespół wylotowy zima / lato
automatyczny system oczyszczania filtrów*

CECHY

prosta i bezpieczna obsługa wkładów filtracyjnych
modułowość konstrukcji
szeroki zakres przepływów
łatwość montażu

FPM-10



FPM-12



* wymaga podłączenia do instalacji sprężonego powietrza (5 - 5,5 bar)

MODUŁOWY SYSTEM FILTRACYJNY FPM

Procesy	Model	Powierzchnia filtracyjna [m ²]	Przepływ [m ³ /h]	Moc* [kW]	Ilość wkładów	Indeks
SPAWANIE systemy odciągu lokalnego	FPMXL04-WSS6000	120	4000 - 6000	5,5	4	104592
	FPMXL04-WSS7500	120	4000 - 7500	7,5	4	103861
	FPMXL06-WSS11000	180	7500 - 11000	11	6	103862
	FPMXL08-WSS15000	240	11000 - 15000	15	8	103863
	FPMXL10-WSS18000	300	15000 - 18000	18,5	10	103864
	FPMXL12-WSS22000	360	18000 - 22000	22	12	103865
SPAWANIE oczyszczanie powietrza tła (np. push-pull, wentylacja przewiewna)	FPMXL04-WSA10000	120	6000 - 10000	11	4	103867
	FPMXL06-WSA14500	180	10000 - 14500	15	6	103868
	FPMXL08-WSA19000	240	14500 - 19000	18,5	8	103869
	FPMXL10-WSA24000	300	19000 - 24000	22	10	103870
	FPMXL12-WSA29000	360	24000 - 29000	30	12	103871
SZLIFOWANIE	FPMXL04-GDN5000	120	4000 - 5000	7,5	4	103873
	FPMXL06-GDN7500	180	5000 - 7500	7,5	6	103874
	FPMXL08-GDN10000	240	7000 - 10000	11	8	103875
	FPMXL10-GDN12000	300	10000 - 12000	15	10	103876
	FPMXL12-GDN14500	360	12000 - 14500	18,5	12	103877
CIĘCIE LASEREM	FPMXL04-LFD3500	120	2000 - 3500	4	4	103879
	FPMXL06-LFD5500	180	3500 - 5500	7,5	6	103880
	FPMXL08-LFD7500	240	5500 - 7500	7,5	8	103881
	FPMXL10-LFD9000	300	7500 - 9000	11	10	103882
	FPMXL12-LFD11000	360	9000 - 11000	11	12	103883
CIĘCIE PLAZMĄ	FPMXL04-PFD3000	120	2000 - 3000	4	4	103885
	FPMXL06-PFD4500	180	3000 - 5000	7,5	6	103886
	FPMXL08-PFD6000	240	4000 - 6000	7,5	8	103887
	FPMXL10-PFD7500	300	6000 - 7500	7,5	10	103888
	FPMXL12-PFD9000	360	7500 - 9000	11	12	103889

WKŁADY FILTRACYJNE

rodzaj wkładu**	typ filtra	klasa filtra	indeks
Prefiltr (720x440x20 mm)	metalowy	Coarse 30% (G2)	240313
Prefiltr (1020x1020x40 mm)	metalowy	Coarse 30% (G2)	242073
FILTR GŁÓWNY XL	patronowy	skuteczność 99% dla cząstek ≥ 0,5µm	240847

WYMIARY

model	wymiar (szer. x głęb. wys.)
FPMXL04	1400 x 1168 x 3031 mm
FPMXL06	1952 x 1168 x 3031 mm
FPMXL08	2502 x 1168 x 3031 mm
FPMXL10	3052 x 1168 x 3031 mm
FPMXL12	3602 x 1168 x 3031 mm

Stanowiska z odciąganiem

Stanowiska spawalnicze i szlifierskie spełniają zasady ergonomii oraz warunki bezpieczeństwa pracy. Produkty zostały zaprojektowane do stałej pracy odciągowej.

Zapewniamy solidnej konstrukcji stanowiska robocze do prac warsztatowych, spawalniczych i szlifierskich. Dzięki użytym technologiom zabezpieczamy przed szkodliwym działaniem zanieczyszczeń powietrza lokalizując zanieczyszczenia ponad powierzchnią stołu oraz w zasięgu ramienia odciągowego.

ERGONOMICZNE I BEZPIECZNE



Zaprojektowane
do stałej pracy
odciągowej

2021-11-16



S-1000

Stanowiska z odciągami przeznaczone są do pracy, w której wymagana jest stała praca odciagu. Urządzenie S-1000 znakomicie sprawdza się w pracach spawalniczych oraz odciagu suchych zanieczyszczeń powietrza. Wymaga podłączenia do lokalnego systemu wentylacji odprowadzającej zanieczyszczone powietrze na zewnątrz lub do urządzenia filtracyjnego.

ZASTOSOWANIE

wentylacja stanowiskowa*
użytkowanie profesjonalne
stanowiska warsztatowe
stanowiska naprawcze

KONSTRUKCJA

stalowa, spawana konstrukcja malowana proszkowo
przylączka przewodu masowego
dolny odciąg z wlotem w stole
przepustnica dolnego odciagu
odciąg górny poprzez ramię Oskar
przepustnica w ramieniu
ramię odciągowe Oskar w zestawie

CECHY

stabilne pozycjonowanie ssawki
ergonomiczny kształt ssawki
lokalizacja zanieczyszczeń w zasięgu ramienia
lokalizacja zanieczyszczeń nad obszarem stołu
regulacja przepływu pomiędzy odciągami

S-1000

model	ramię	zasięg ramienia	przepływ nominalny	zasilanie	moc silnika	poziom hałas w odległości 1m	indeks
S-1000	OC-1620P	2 m	1000 m ³ /h	3 x 400 / 50Hz	0,75 kW	76 dB(A)	103828
model	wymiar bez ramienia odciągowego (szer. x głęb. wys.)						
S-1000	1250 x 810 x 863 mm						

* z wyłączeniem żrących i agresywnych chemicznie oparów lub gazów. Prosimy o kontakt z przedstawicielem w celu dobrania najlepszej konfiguracji do twojej aplikacji.



SF-1000

Stanowiska z odciąganiem i systemem regeneracji wkładów filtracyjnych przeznaczone są do pracy, w której wymagana jest stała praca odciągu. SF-1000 jest urządzeniem, które znakomicie sprawdza się w pracach spawalniczych oraz filtracji suchych zanieczyszczeń powietrza.

ZASTOSOWANIE

wentylacja stanowiskowa*
użytkowanie profesjonalne
stanowiska warsztatowe
stanowiska naprawcze

KONSTRUKCJA

stalowa, spawana obudowa malowana proszkowo
przyłącza przewodu masowego
dolny odciąg z wlotem w stole
przepustnica dolnego odciągu
odciąg górny poprzez ramię Oskar
przepustnica w ramieniu
ramię odciągowe Oskar w zestawie
dwa stopnie filtracji
układ regeneracji filtrów**

CECHY

stabilne pozycjonowanie ssawki
ergonomiczny kształt ssawki
lokalizacja zanieczyszczeń w zasięgu ramienia
lokalizacja zanieczyszczeń nad obszarem stołu
regulacja przepływu pomiędzy odciągami
łatwa obsługa wkładu filtracyjnego
wyposażony w przycisk kontrolujący oczyszczanie filtra

SF-1000

model	ramię	zasięg ramienia	przepływ nominalny	zasilanie	moc silnika	poziom hałasu w odległości 1m	indeks
SF-1000	OC-1620P	2 m	1000 m³/h	3 x 400 / 50Hz	1,1 kW	73 dB(A)	103833
model	wymiar bez ramienia odciągowego (szer. x głęb. wys.)						
SF-1000	1250 x 810 x 863 mm						

WKŁADY FILTRACYJNE

rodzaj wkładu	typ filtra	klasa filtra	indeks
PREFILTR	metalowy	Coarse 30% (G2)	240007
FILTR GŁÓWNY	patronowy	Klasa pyłu M	243855

* z wyłączeniem żrących i agresywnych chemicznie oparów lub gazów. Prosimy o kontakt z przedstawicielem w celu dobrania najlepszej konfiguracji do twojej aplikacji.

** wymaga podłączenia do instalacji sprężonego powietrza (5 - 5,5 bar)



GD/GM-1500

Stanowiska szlifierskie z odciąganiem przeznaczane są do pracy, w której wymagana jest stała praca odciągu. Stanowisko znakomicie sprawdza się przy przemysłowym szlifowaniu przedmiotów obrabianych. Wymaga podłączenia do lokalnego systemu wentylacji odprowadzającej zanieczyszczone powietrze na zewnątrz lub do urządzenia filtracyjnego.



ZASTOSOWANIE

prace szlifierskie
użytkowanie profesjonalne
stanowiska warsztatowe
stanowiska naprawcze

KONSTRUKCJA

stalowa, spawana obudowa malowana proszkowo
wymienny blat roboczy
szuflady na zanieczyszczenia
składane osłony boczne (GM)

CECHY

ergonomiczna konstrukcja ułatwiająca pracę
odciąg poprzez ścianę tylną i blat (GD)
odciąg poprzez blat (GM)

STÓŁ SZLIFIERSKI

model bez obudowy	wyposażenie	indeks
GD1500	standard*	103645-00
GD1500S	gniazda elektryczne	103645-01

model z obudową	wyposażenie	indeks
GM1500	standard*	103632-00
GM1500S	gniazda elektryczne	103632-01
GM1500L	oświetlenie	103632-10
GM1500LS	gniazda elektryczne i oświetlenie	103632-11

model	wymiar (szer. x głęb. wys.)
GD1500	(1321 wersja S) 1150 x 800 x 864 mm
GM1500	(1321 wersja S, LS) 1150 x 800 x 1621 mm

* wersja standard nie zawiera gniazd elektrycznych oraz oświetlenia

Samonośne ramiona odciągowe **OSKAR CLASSIC**



Samonośne ramiona odciągowe Oskar Classic zapewniają jeden z najbardziej zaawansowanych technicznie sposobów lokalizacji i odciągu zanieczyszczeń powietrza wprost ze źródła ich emisji. Konstrukcja ramion Oskar Classic składa się z obrotowego gniazda, gładkich rur stalowych, ssawki z okalającą ją uchwytem oraz standardowej przepustnicy przepływu powietrza. Ramiona Oskar Classic dostępne są w średnicach 75, 100, 125, 160 i 200 mm. Unikalna konstrukcja ramion Oskar Classic jest dzisiaj przemysłowym standardem w wentylacji stanowiskowej.

ZEWNĘTRZNE PRZEGUBY

bez kontaktu z zanieczyszczeniami podczas regulacji

nie musisz zatrzymywać przepływu powietrza, by wyregulować ramię

łatwy dostęp do wnętrza ramienia w każdym z trzech przegubów

GŁADKIE METALOWE RURY

niskie opory przepływu i poziom hałasu

minimalny obrost zanieczyszczeniami

NADZWYCZAJNA ŻYWOTNOŚĆ UŻYTKOWA

jeśli planujesz używać ramion odciągowe w pracy ciągłej postaw na standard Oskar

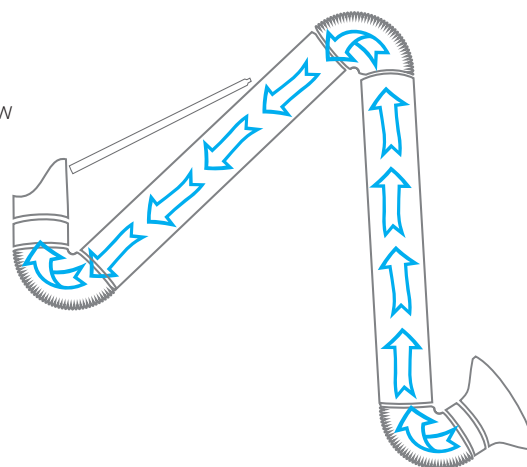

Typoszereg
wg średnicy

Zalecany wydatek
[m³/h]

Ø 75	200 ÷ 350
Ø 100	350 ÷ 550
Ø 125	550 ÷ 900
Ø 160	900 ÷ 1400
Ø 200	1400 ÷ 2100

OSKAR CLASSIC

075 100



PRZEGUB SSAWKI

ssawka z przesłoną wlotu
uchwyt dookoła ssawki
aluminiowe części malowane



METALOWE RURY

blacha ocynkowana
malowana proszkowo
przepustnica i dodatkowy uchwyt



PRZEGUB ŚRODKOWY

metalowe części spawane
malowane proszkowo



PRZEGUB GNIAZDA

metalowe części spawane
gniazdo obrotowe
stoper obrotu gniazda (modele 100)



PRZEWODY ELASTYCZE

materiał PCV
odporność do 80°C

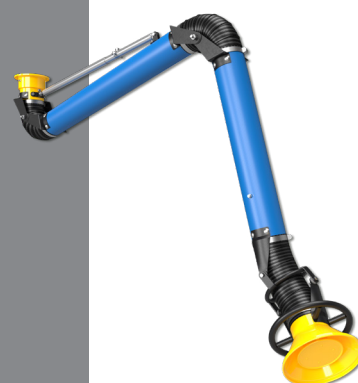

ZASTOSOWANIE

wentylacja stanowiskowa*
laboratoria
lutowanie
prace ręczne
malowanie
konserwacja

CECHY

niskie opory przepływu
wysoka wytrzymałość
niezawodna stabilność
prosta regulacja
łatwe utrzymanie w ruchu

OSKAR CLASSIC 075 - samonośne ramię odciągowe

model wiszący	zasięg	średnica	wlot ssawki	zakres przepływu	indeks
OC-0710	1 m	75 mm	160 mm	200-350 m ³ /h	101489
OC-0715	1,5 m	75 mm	160 mm	200-350 m ³ /h	101491
model stojący	zasięg	średnica	wlot	zakres przepływu	indeks
OC-0710P	1 m	75 mm	160 mm	200-350 m ³ /h	101490
OC-0715P	1,5 m	75 mm	160 mm	200-350 m ³ /h	101492
akcesoria 075	opis	indeks			
WS-075	wspornik montażowy 075	212550			
KRC-075	króciec przyłączeniowy 075	222029			

opcje Oskar 075: L - więcej w częściach, opcjach, automatyce

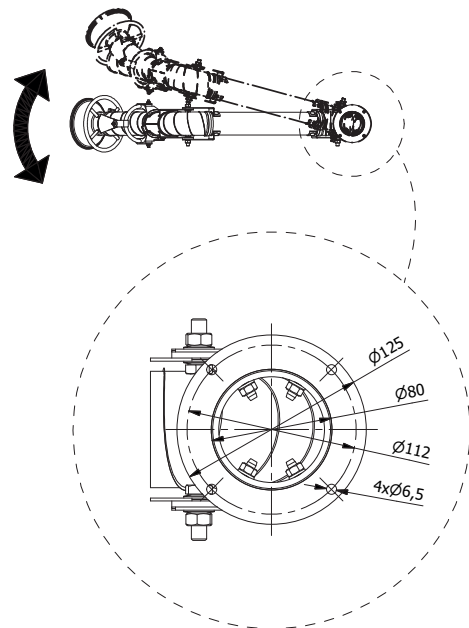
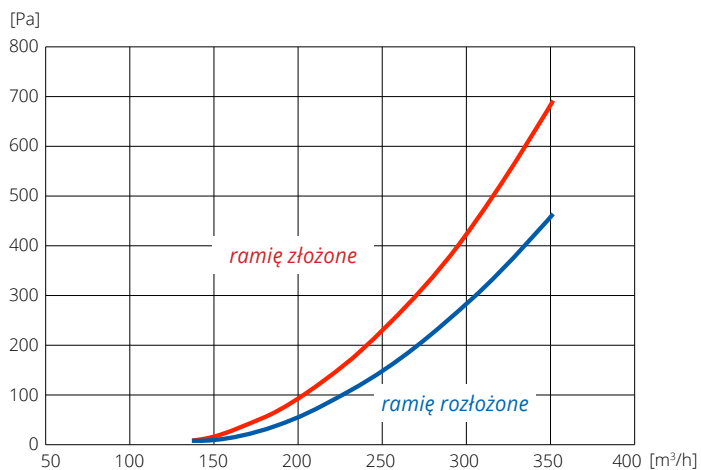

OSKAR CLASSIC 100 - samonośne ramię odciągowe

model wiszący	zasięg	średnica	wlot ssawki	zakres przepływu	indeks
OC-1015	1,5 m	100 mm	200 mm	350-550 m ³ /h	101493
OC-1020	2 m	100 mm	200 mm	350-550 m ³ /h	101495
OC-1025	2,5 m	100 mm	200 mm	350-550 m ³ /h	101497

model wiszący	zasięg	średnica	wlot	zakres przepływu	indeks
OC-1015P	1,5 m	100 mm	200 mm	350-550 m ³ /h	101494
OC-1020P	2 m	100 mm	200 mm	350-550 m ³ /h	101496
OC-1025P	2,5 m	100 mm	200 mm	350-550 m ³ /h	101498

akcesoria 100	opis	indeks
WS-100	wspornik montażowy 100	212418
KRC-100	króciec przyłączeniowy 100	222030

opcje Oskar 100: L, W, A, G - więcej w częściach, opcjach, automatyce

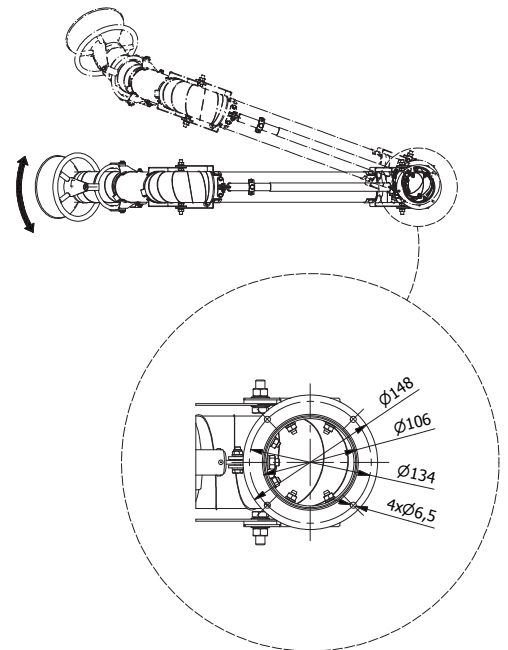
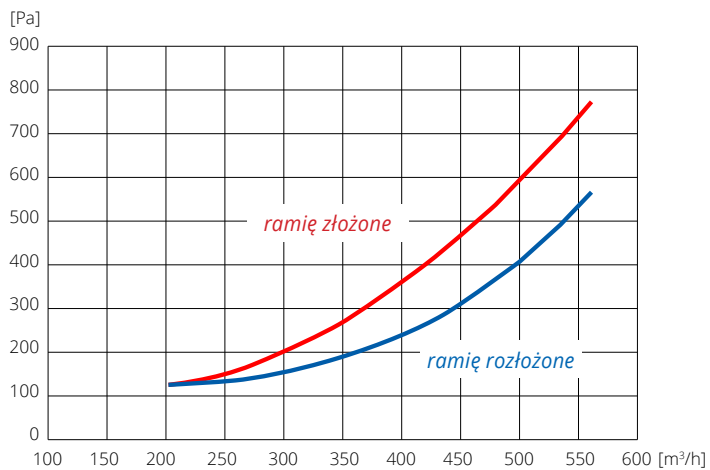

OSKAR CLASSIC

125



PRZEGUB SSAWKI

ssawka z przesłoną wlotu
uchwyt dookoła ssawki
alumirowe części malowane



METALOWE RURY

blacha ocynkowana
malowana proszkowo
przepustnica i dodatkowy uchwyt



PRZEGUB ŚRODKOWY

odlewy z aluminium
malowane proszkowo



PRZEGUB GNIAZDA

odlewy aluminiowe
gniazdo obrotowe
stoper obrotu gniazda



PRZEWODY ELASTYCZE

materiał PCV
odporność do 80°C

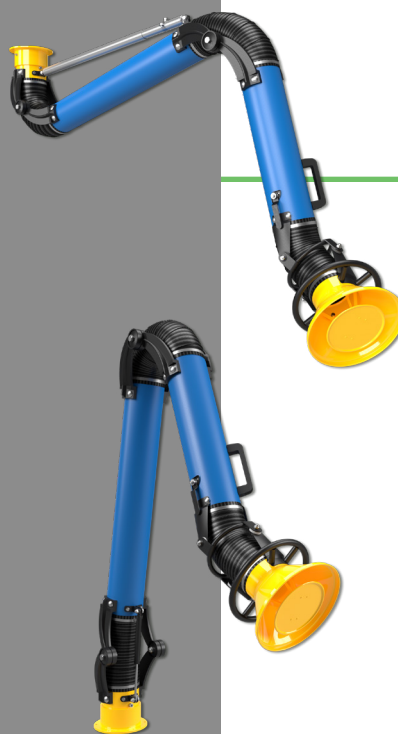

ZASTOSOWANIE

wentylacja stanowiskowa*
spawanie
szlifowanie
cięcie
konserwacja
przesypywanie

CECHY

niskie opory przepływu
wysoka wytrzymałość
niezwodna stabilność
prosta regulacja
łatwe utrzymanie w ruchu

* z wyłączeniem żrących i agresywnych chemicznie oparów lub gazów. Prosimy o kontakt z przedstawicielem w celu dobrania najlepszej konfiguracji do twojej aplikacji.

OSKAR CLASSIC 125 - samonośne ramię odciągowe

model wiszący	zasięg	średnica	włot ssawki	zakres przepływu	indeks
OC-1220	2 m	125 mm	250 mm	550-900 m ³ /h	101499
OC-1225	2,5 m	125 mm	250 mm	550-900 m ³ /h	101501
OC-1230	3 m	125 mm	250 mm	550-900 m ³ /h	101503

model wiszący	zasięg	średnica	włot	zakres przepływu	indeks
OC-1220P	2 m	125 mm	250 mm	550-900 m ³ /h	101500
OC-1225P	2,5 m	125 mm	250 mm	550-900 m ³ /h	101502
OC-1230P	3 m	125 mm	250 mm	550-900 m ³ /h	101504

akcesoria 075	opis	indeks
WS-125	wspornik montażowy 125	102497
KROC-125	króciec przyłączeniowy 125	222031



opcje Oskar 125: L, W, A, G - więcej w częściach, opcjach, automatyce.

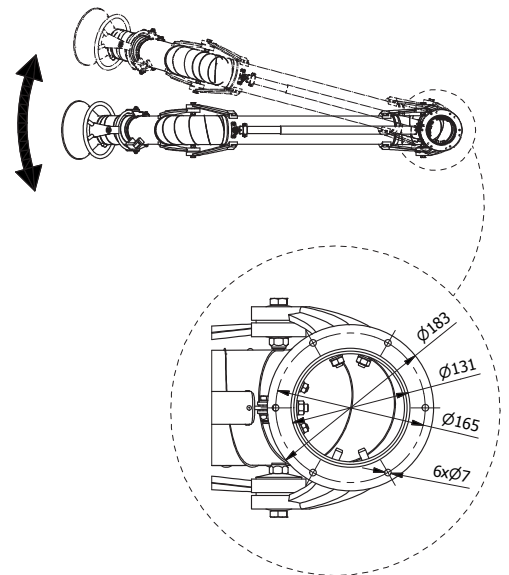
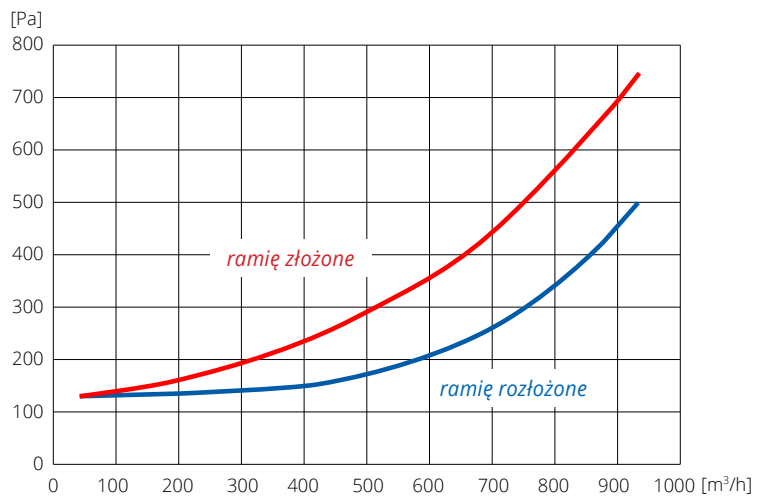

OSKAR CLASSIC

160



PRZEGUB SSAWKI

ssawka z przesłoną wlotu
uchwyt dookoła ssawki
alumińowe części malowane



METALOWE RURY

blacha ocynkowana
malowana proszkowo
przepustnica
dodatkowy uchwyt



PRZEGUB ŚRODKOWY

odlewy z aluminowe
malowane proszkowo



PRZEGUB GNIAZDA

odlewy aluminowe
gniazdo obrotowe
stoper obrotu gniazda



PRZEWODY ELASTYCZNE

materiał PCV
odporność do 80°C

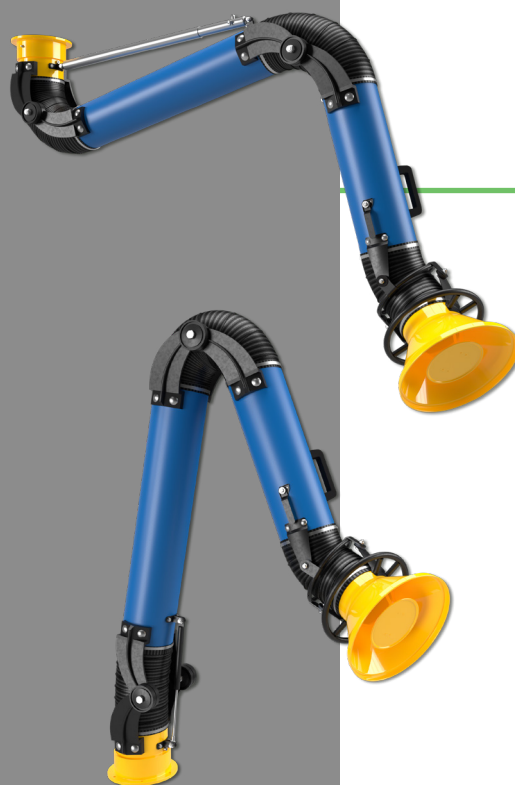

przemysłowa
jakość
bez kompromisów

ZASTOSOWANIE

wentylacja stanowiskowa*
spawanie
szlifowanie
cięcie
konserwacja
przesypywanie

CECHY

niskie opory przepływu
wysoka wytrzymałość
niezawodna stabilność
prosta regulacja
łatwe utrzymanie w ruchu

* z wyłączeniem żrących i agresywnych chemicznie oparów lub gazów. Prosimy o kontakt z przedstawicielem w celu dobrania najlepszej konfiguracji do twojej aplikacji.

OSKAR CLASSIC 160 - samonośne ramię odciągowe

model wiszący	zasięg	średnica	wlot ssawki	zakres przepływu	indeks
OC-1620	2 m	160 mm	315 mm	900-1400 m ³ /h	101505
OC-1630	3 m	160 mm	315 mm	900-1400 m ³ /h	101507
OC-1640	4 m	160 mm	315 mm	900-1400 m ³ /h	101509

model wiszący	zasięg	średnica	wlot	zakres przepływu	indeks
OC-1620P	2 m	160 mm	315 mm	900-1400 m ³ /h	101506
OC-1630P	3 m	160 mm	315 mm	900-1400 m ³ /h	101508
OC-1640P	4 m	160 mm	315 mm	900-1400 m ³ /h	101510

akcesoria 160	opis	indeks
WS-160	wspornik montażowy 160	102498
WSD-160	wspornik montażowy 160 długi	102703
KROC-160	króciec przyłączeniowy 160	222032
KROC-150	króciec przyłączeniowy 150	222047

opcje Oskar 160: L, W, A, G, 500 - więcej w częściach, opcjach, automatyce

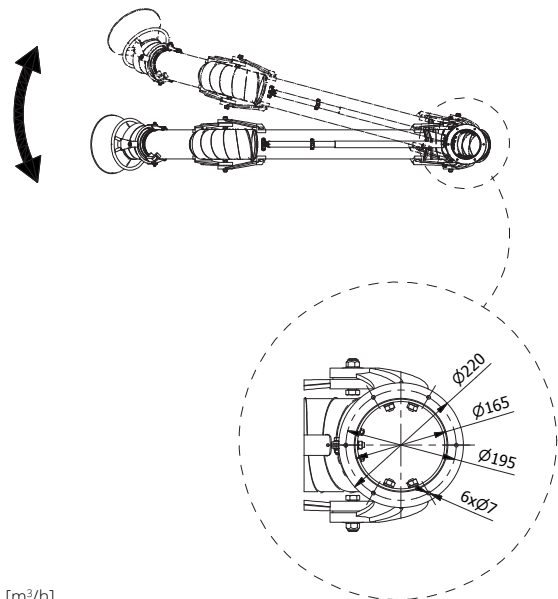
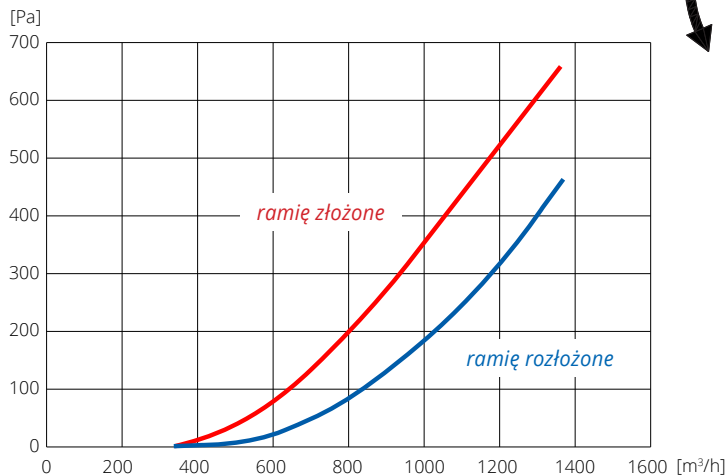

OSKAR 160 STANDARD - zestawy wiszące

zestaw	zasięg	wspornik	ramię Oskar	króciec	zakres przepływu	indeks
OC-16020	2 m	WS-160	OC-1620	KROC-160	900-1400 m ³ /h	103903
OC-16030	3 m	WS-160	OC-1630	KROC-160	900-1400 m ³ /h	103904
OC-16040	4 m	WS-160	OC-1640	KROC-160	900-1400 m ³ /h	103905

zestaw	zasięg (podział osiowy zestawu)	wysięgnik jednoosiowy	ramię Oskar	zakres przepływu	indeks
OC-16050	5 m (2+3)	WM1-20160	OC-1630	900-1400 m ³ /h	103906
OC-16060	6 m (3+3)	WM1-30160	OC-1630	900-1400 m ³ /h	103907

zestaw	zasięg (podział osiowy zestawu)	wysięgnik dwuosiowy	ramię Oskar	zakres przepływu	indeks
OC-16070	7 m (2+2+3)	WM2-22160	OC-1630	900-1400 m ³ /h	103908
OC-16080	8 m (3+2+3)	WM2-32160	OC-1630	900-1400 m ³ /h	103909
OC-16090	9 m (4+2+3)	WM2-42160	OC-1630	900-1400 m ³ /h	103910

opcje Oskar 160: L, W, A, G, 500 - więcej w częściach, opcjach, automatyce



TELE-OSKAR 160

Polecane na
linie produkcyjne
i stanowiska
szkoleniowe



ZASTOSOWANIE

wentylacja stanowiskowa*
użytkowanie półprofesjonalne
stanowiska szkoleniowe
stanowiska naprawcze
spawanie i szlifowanie

KONSTRUKCJA

wszystkie elementy regulacyjne na
zewnątrz urządzenia
przepustnica w ssawce
uchwyt na ssawce
temperatury do 80°C

CECHY

niewielka waga
wyjątkowa stabilność pozycjonowania
niskie opory przepływu
ekonomiczny koszt

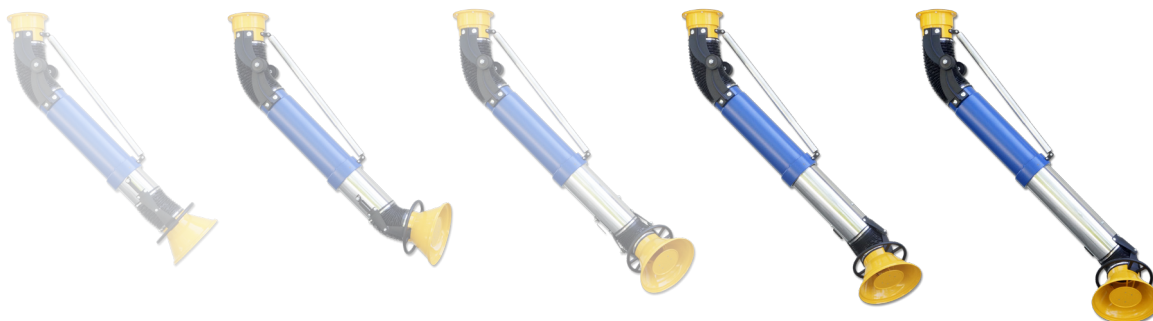

TELE-OSKAR 160 - teleskopowe ramiona odciągowe

model	zasięg	średnica	wlot ssawki	zakres przepływu	indeks
TO-1616*	1,2 - 1,6 m	160 mm	315 mm	900-1400 m ³ /h	101186
TO-1618	1,4 - 1,8 m	160 mm	315 mm	900-1400 m ³ /h	101187
TO-1626	1,8 - 2,6 m	160 mm	315 mm	900-1400 m ³ /h	101188

* model bez przepustnicy, opcje: 500 (powiększon ssawka- średnica wlotu) - więcej w częściach, opcjach, automatyce

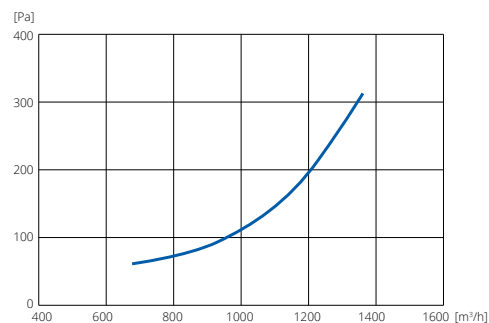

OSKAR CLASSIC

200



PRZEGUB SSAWKI

ssawka z przesłoną wlotu
uchwyt dookoła ssawki
alumińowe części malowane



METALOWE RURY

blacha ocynkowana
malowana proszkowo
przepustnica
dodatkowy uchwyt



PRZEGUB ŚRODKOWY

odlewy z aluminowe
malowane proszkowo



PRZEGUB GNIAZDA

odlewy alumińowe
gniazdo obrotowe
stoper obrotu gniazda



PRZEWODY ELASTYCZE

materiał PCV
odporność do 80°C



ZASTOSOWANIE

wentylacja stanowiskowa*
spawanie
szlifowanie
cięcie
konserwacja
presypywanie

CECHY

niskie opory przepływu
wysoka wytrzymałość
niezawodna stabilność
prosta regulacja
łatwe utrzymanie w ruchu

ramię odciągowe kategorii **ciężkiej**

* z wyłączeniem żrących i agresywnych chemicznie oparów lub gazów. Prosimy o kontakt z przedstawicielem w celu dobrania najlepszej konfiguracji do twojej aplikacji.

OSKAR CLASSIC 200 - samonośne ramię odciągowe

model wiszący	zasięg	średnica	wlot ssawki	zakres przepływu	indeks
OC-2020	2 m	200 mm	350 mm	1400-2100 m ³ /h	101511
OC-2030	3 m	200 mm	350 mm	1400-2100 m ³ /h	101513
OC-2040	4 m	200 mm	350 mm	1400-2100 m ³ /h	101515

model wiszący	zasięg	średnica	wlot	zakres przepływu	indeks
OC-2020P	2 m	200 mm	350 mm	1400-2100 m ³ /h	101512
OC-2030P	3 m	200 mm </td <td>350 mm</td> <td>1400-2100 m³/h</td> <td>101514</td>	350 mm	1400-2100 m ³ /h	101514
WW-2040P	4 m	200 mm	350 mm	1400-2100 m ³ /h	101516

akcesoria 200	opis	indeks
WS-200	wspornik montażowy 200	102499
KROC-200	króciec przyłączeniowy 200 mm	222033

Opcje Oskar 200: L, W, A, G, 500 - więcej w częściach, opcjach, automatyce

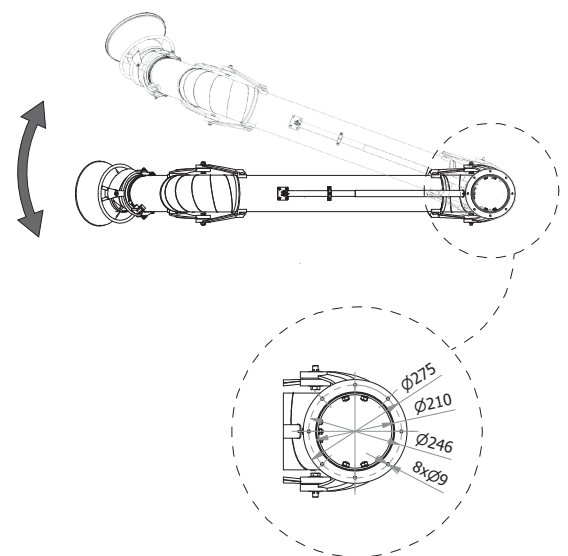
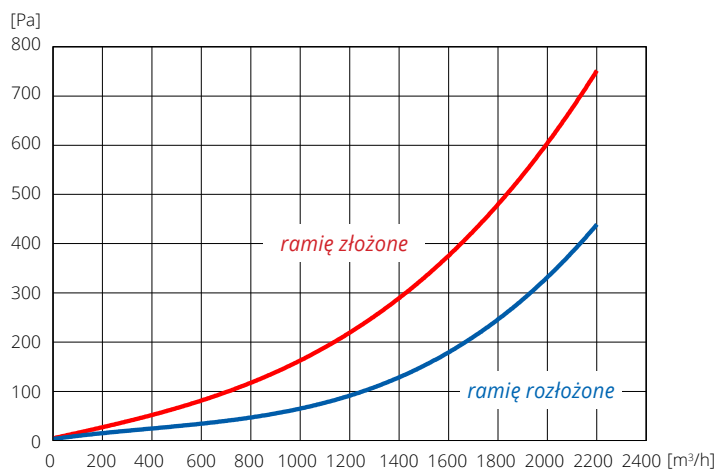

OSKAR 200 STANDARD - zestawy wiszące

zestaw	zasięg	wspornik	ramię Oskar	króciec	zakres przepływu	indeks
OC-20020	2 m	WS-200	OC-2020	KROC-200	1400-2100 m ³ /h	103911
OC-20030	3 m	WS-200	OC-2030	KROC-200	1400-2100 m ³ /h	103912
OC-20040	4 m	WS-200	OC-2040	KROC-200	1400-2100 m ³ /h	103913

zestaw	zasięg (podział osiowy zestawu)	wysięgnik jednoosiowy	ramię Oskar	zakres przepływu	indeks
OC-20050	5 m (2+3)	WM1-20200	OC-2030	1400-2100 m ³ /h	103914
OC-20060	6 m (3+3)	WM1-30200	OC-2030	1400-2100 m ³ /h	103915

zestaw	zasięg (podział osiowy zestawu)	wysięgnik dwuosiowy	ramię Oskar	zakres przepływu	indeks
OC-20070	7 m (2+2+3)	WM2-22200	OC-2030	1400-2100 m ³ /h	103916
OC-20080	8 m (3+2+3)	WM2-32200	OC-2030	1400-2100 m ³ /h	103917
OC-20090	9 m (4+2+3)	WM2-42200	OC-2030	1400-2100 m ³ /h	103918

opcje Oskar 200: L, W, A, G, 500 - więcej w częściach, opcjach, automatyce



ECON 160

TELE-ECON

ZASTOSOWANIA PÓŁPROFESJONALNE

jeśli będziesz używać odciągu sporadycznie rozważ zastosowanie ramion Econ

WEWNĘTRZNA KONSTRUKCJA

konstrukcja ramienia w strumieniu zanieczyszczeń musisz zatrzymać przepływ powietrza i zdjąć przewód elastyczny aby wyregulować samohamowność ramienia

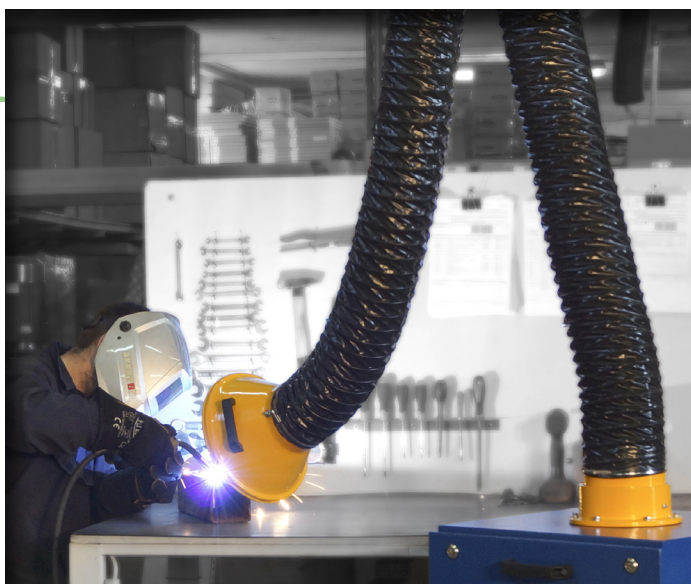
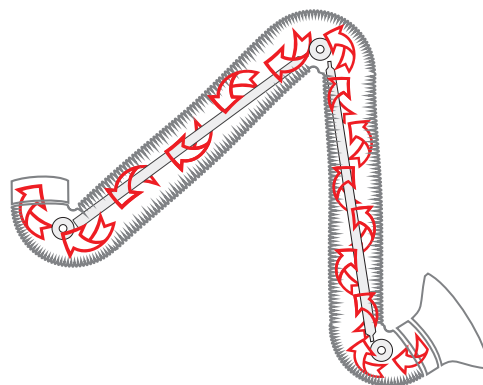

Przewodowe ramiona odciągowe Econ zostały zaprojektowane, aby zaspokoić oczekiwania użytkowników, którzy nie wymagają stałej pracy odciągu punktowego.

Urządzenia Econ stosowane są najczęściej przy sporadycznych, półprofesjonalnych pracach spawalniczych. Podstawową zaletą tych urządzeń jest niski koszt.

Lekka, nieskomplikowana budowa wykorzystuje przewód elastyczny PCV naciągnięty na wewnętrzną konstrukcję wsporczą.

ZASTOSOWANIE

wentylacja stanowiskowa*
użytkowanie półprofesjonalne
stanowiska szkoleniowe
stanowiska naprawcze

KONSTRUKCJA

wewnętrzna regulacja
przepustnica w ssawce
uchwyt na ssawce
temperatury do 80°C

CECHY

niewielka waga
wyjątkowa stabilność pozycjonowania
wyższe opory przepływu
ekonomiczny koszt



ECON 160 - przewodowe ramię odciągowe

model wiszący	zasięg	średnica	wlot ssawki	zakres przepływu	indeks
EC-1620	2 m	160 mm	315 mm	800-1000 m ³ /h	101277
EC-1630	3 m	160 mm	315 mm	800-1000 m ³ /h	101535

model wiszący	zasięg	średnica	wlot	zakres przepływu	indeks
EC-1620P	2 m	160 mm	315 mm	800-1000 m ³ /h	101534
EC-1630P	3 m	160 mm	315 mm	800-1000 m ³ /h	101536

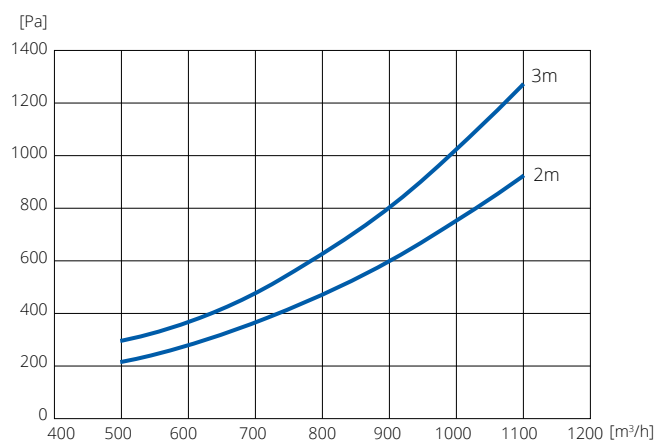

TELE-ECON 160 - teleskopowe, przewodowe ramię odciągowe

model wiszący	zasięg	średnica	wlot ssawki	zakres przepływu	indeks
TE-1616	1 - 1,6 m	160 mm	315 mm	1000-1300 m ³ /h	103598

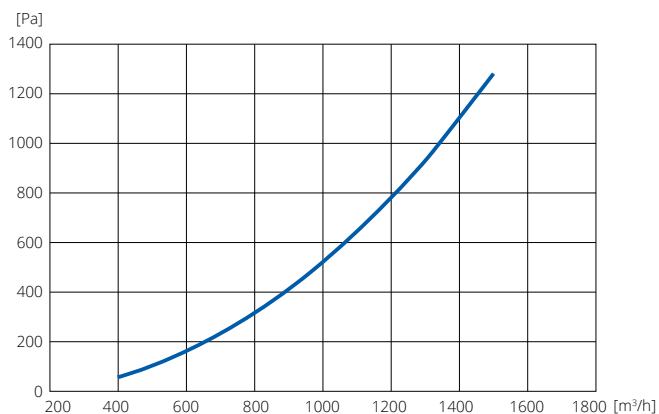

* z wyłączeniem żrących i agresywnych chemicznie oparów lub gazów. Prosimy o kontakt z przedstawicielem w celu doboru najlepszej konfiguracji do twojej aplikacji.

WYSIĘGNIKI ODCIĄGU

Podstawowym zastosowaniem wyciągników obrotowych jest rozszerzenie pola działania rękawów samonośnych w przypadku zmiennego położenia punktu emisji zanieczyszczeń oraz docieranie do miejsca emisji na przykład ponad zabudową na hali. Ponadto wyciągniki można wykorzystywać do podwieszania wyposażenia technologicznego, między innymi podajników drutu spawalniczego czy zwijaczy przewodów elastycznych (w zakresie dopuszczalnego obciążenia). Podstawową częścią wyciągnika jest belka nośna wykonana ze stalowego kształtownika o profilu zamkniętym. Wzdłuż belki biegnie rura spiro. Na końcu belki nośnej znajduje się gniazdo przyłączeniowe dla rękawów samonośnych. U podstawy wyciągnika umieszczone jest gniazdo przyłączeniowe do wentylatora lub rurociągu instalacji wyciągowej. Dwuczłonowe wersje wyciągników posiadają dzieloną zawieszoną belkę nośną, co umożliwia likwidację martwych stref w zasięgu promienia działania.



160
200



ZASTOSOWANIE

- wentylacja stanowiskowa*
- powiększanie zasięgu odciągu
- ramiona odciągowe
- odciągi spalin, okapy

KONSTRUKCJA

- ocynkowane rury odciągu
- spawane profile stalowe
- temperatury do 80°C
- malowane proszkowo profile

CECHY

- niskie opory przepływu
- niezwodna stabilność
- wysoka wytrzymałość
- łatwe utrzymanie w ruchu

* z wyłączeniem żrących i agresywnych chemicznie oparów lub gazów. Prosimy o kontakt z przedstawicielem w celu dobrania najlepszej konfiguracji do twojej aplikacji

WN-160 nieobrotowy wysięgnik odciążu

model	zasięg	średnica	nośność na wlocie**	indeks
W0-10160	1 m	160 mm	25 kg	102143
W0-20160	2 m	160 mm	25 kg	102224



WM 160 modułowy, jednoosiowy, obrotowy

model	zasięg	średnica	nośność na wlocie**	indeks
WM1-20160	2 m	160 mm	25 kg	103371
WM1-30160	3 m	160 mm	25 kg	103096

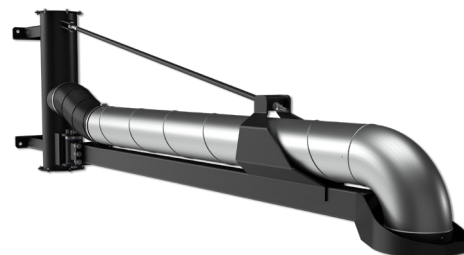

WM 200 modułowy, jednoosiowy, obrotowy

model	zasięg	średnica	nośność na wlocie**	indeks
WM1-20200	2 m	200 mm	35 kg	103380
WM1-30200	3 m	200 mm	35 kg	103381

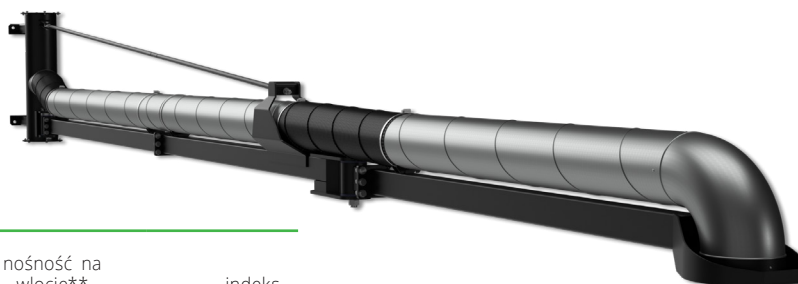

WM 160 modułowy, dwuosiowy, obrotowy

model	zasięg	średnica	nośność na wlocie**	indeks
WM2-21160	3 m (2+1)	160 mm	25 kg	104658
WM2-22160	4 m (2+2)	160 mm	25 kg	103088
WM2-32160	5 m (3+2)	160 mm	25 kg	103372
WM2-42160	6 m (4+2)	160 mm	25 kg	102936

WM 200 modułowy, dwuosiowy, obrotowy

model	zasięg	średnica	nośność na wlocie**	indeks
WM2-21200	3 m (2+1)	200 mm	33 kg	104659
WM2-22200	4 m (2+2)	200 mm	33 kg	103382
WM2-32200	5 m (3+2)	200 mm	33 kg	103383
WM2-42200	6 m (4+2)	200 mm	33 kg	103384

** nośność wysięgnika dla ramion odciążowych typu Oskar, skontaktuj się z przedstawicielem, aby omówić obciążenia dodatkowe

Wentylatory

ZWR 03-04-05

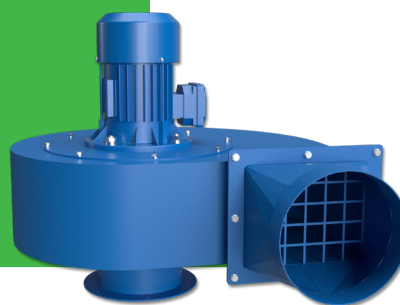

Wentylatory wyciągowe ZWR zostały zaprojektowane do pracy z urządzeniami odciągowymi Oskar Air Products, a także z instalacjami wyciągowymi zanieczyszczonego lub czystego powietrza. Aluminiowe wirniki w metalowych obudowach zapewniają wysoką wydajność przepływową oraz beziskrową konstrukcję. Wentylatory ZWR stosowane są do przetłaczania gazów niewybuchowych i nieagresywnych chemicznie o temperaturze do 40°C. Urządzenia te znakomicie sprawdzają się w odciążu dymów lub pyłów szczególnie w uniwersalnych zespołach odciążu punktowego, ze zwijaczami przewodu odciągowego lub szczelinowymi odciążami kanałowymi.

ZASTOSOWANIE

odciążi dymów i spalin
odciąg niewybuchowych gazów i pyłów
odciąg lotnych, suchych pyłów
współpraca z ramionami odciągowymi

KONSTRUKCJA

aluminowy wirnik
obudowa stalowa
malowane proszkowo
demontowalna kształtka wylotowa

CECHY

wysoka sprawność
niezawodna stabilność
odporność na zanieczyszczenia
łatwe utrzymanie w ruchu
możliwość pracy ciągłej

ZWR

model	przepływ nominalny	przepływ maksymalny	moc	zasilanie	poziom hałasu w odległości 1m	indeks
03	1000 m ³ /h	1550 m ³ /h	0,75 kW	3 x 400 / 50Hz	77 dB(A)	105202
04	1500 m ³ /h	1900 m ³ /h	1,10 kW	3 x 400 / 50Hz	79 dB(A)	105203
05	2000 m ³ /h	3000 m ³ /h	2,20 kW	3 x 400 / 50Hz	80 dB(A)	105204

WYMIARY PRZYŁĄCZY

model	średnica wlotu	średnica wylotu
ZWR-03	160 mm	160 mm
ZWR-04	160 mm	200 mm
ZWR-05	200 mm	200 mm

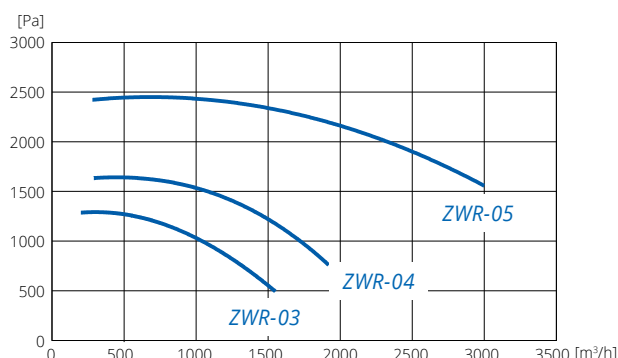

szczelinowy odciąg kanałowy

SZOK

Szczelinowy odciąg kanałowy został zaprojektowany do transportu zestawów odciągu punktowego (takich jak ramiona lub węże odciągowe). Szczelinowe odciągi kanałowe stosowane są głównie do obsługi stanowisk spawania, obróbki lub na stanowiskach napraw samochodów (do odciągu spalin) pomiędzy oddalonymi od siebie źródłami emisji zanieczyszczeń powietrza. Szczelinowy odciąg kanałowy znakomicie sprawdza się podczas prac, które odbywają się na długich i rozległych przestrzeniach (na przykład spawanie liniowe). Dzięki kanałowi Szok zestaw odciągowy może być wykorzystywany pomiędzy oddalonymi od siebie źródłami emisji zanieczyszczeń powietrza.

ZASTOSOWANIE

odciągi dymów i spalin
odciąg niewybuchowych gazów i pyłów
odciąg lotnych, suchych pyłów
współpraca z ramionami odciągowymi

KONSTRUKCJA

kanały z segmentów profili stalowych
samoszczelnijący fartuch gumowy
montaż ścienny lub sufitowy
wózek odciągowy z przyłączem Ø160

CECHY

wysoka sprawność
niezawodna stabilność
odporność na zanieczyszczenia
łatwe utrzymanie w ruchu
do dwóch wózków jednocześnie



SZOK szynowy odciąg kanałowy z wylotem 160 mm

model sufitowy	opis	długość	indeks
SZOK2C-4M	dwie sekcje sufitowe SZOK, zaślepka, przyłącze 160, wózek	4 m	102413
SZOK2C-2-EXT-2M	sekcja sufitowa wydłużająca SZOK	2 m	103041
model ścienny	opis	długość	indeks
SZOK2W-4M	dwie sekcje ścienne SZOK, zaślepka, przyłącze 160, wózek	4 m	103685
SZOK2W-EXT-2M	sekcja ścienna wydłużająca SZOK	2 m	103686
Podzespoły - model	opis		indeks
SZW-160	dodatkowy wózek systemu SZOK, wlot 160 mm		102217

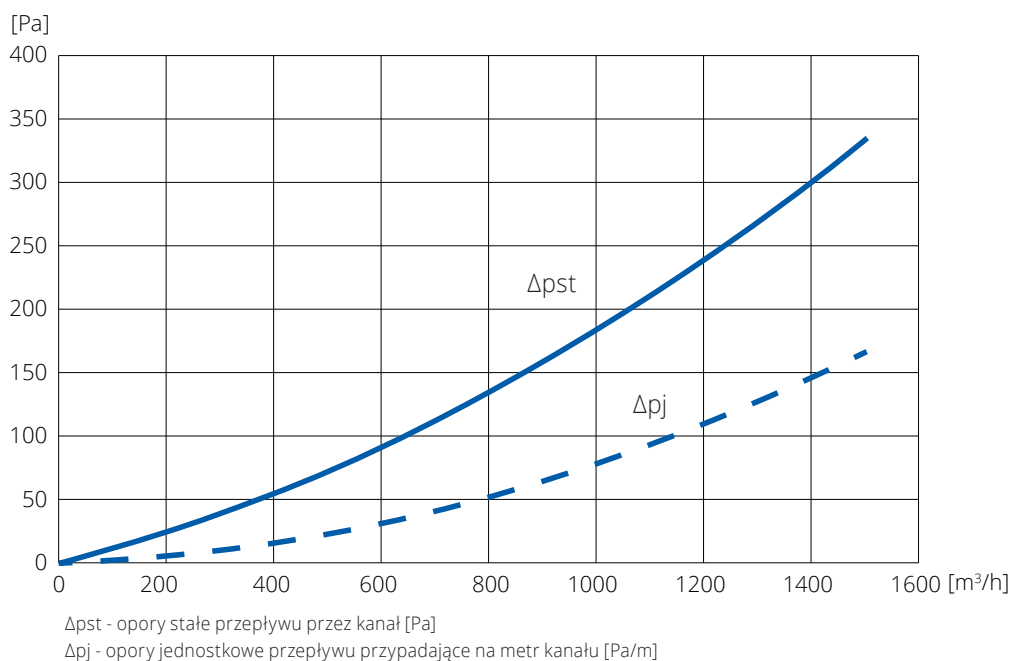



NIERDZEWNE

urządzenia wentylacji stanowiskowej



PRACA W WYMAGAJĄCYCH WARUNKACH

urządzenia całkowicie nierdzewne
konfiguracja w zależności od aplikacji
przewody elastyczne z certyfikatem higienicznym
odporność na wysokie temperatury
lub przewodzenie elektryczne

NADZWYCZAJNA ŻYWOTNOŚĆ UŻYTKOWA

jeśli planujesz używać ramię odciągowe w pracy ciągłej
postaw na standard Oskar

PRZEMYSŁOWA WYTRZYMAŁOŚĆ

UNIWERSALNA KONSTRUKCJA

Nierdzewne ramiona odciągowe OSKAR zapewniają jeden z najbardziej zaawansowanych sposobów odciążenia zanieczyszczeń powietrza w bezpośredniej bliskości miejsca ich emisji. Przewód nierdzewnego ramienia jest wewnątrz całkowicie nierdzewny (od ssawki aż po gniazdo montażowe). Nierdzewny Oskar może być konfigurowany w zależności od aplikacji w nierdzewne przeguby (ramiona 75, 100), niemalowane lub anodowane części aluminiowe, przewody elastyczne z certyfikatem higienicznym, odporne na wysokie temperatury lub przewodzące elektrycznie. Szeroka gama kombinacji elementów sprawia, że nierdzewne ramie Oskar jest jednym z najbardziej uniwersalnych urządzeń w swojej klasie.



OSKAR NIERDZEWNY SS 075

GNIAZDO OBROTOWE

nierdzewna tuleja
w odlewie aluminiowym

PRZEGUB GNIAZDA

stalowe, malowane przeguby
i części Oskar standard
nierdzewny śrubunek rur i gniazda

OSKAR MODEL SS

części nierdzewne 304
śrubunek wewnętrzny 304
przewody elastyczne PCV
części zewnętrzne
standardowego modelu ramienia
samonośnego Oskar

PRZEGUB ŚRODKOWY

stalowe, malowane przeguby i uzbrojenie Oskar
standard nierdzewny śrubunek rur i gniazda

PRZEPUSTNICA

nierdzewne części wewnątrz
przewodu rurowego

PRZEGUB SSAWKI

części Oskar standard
nierdzewny śrubunek rur i ssawki



model wiszący	zasięg	średnica	włot ssawki	zakres przepływu	indeks
OSS-0710	1 m	75 mm	160 mm	200-350 m ³ /h	103439-00
OSS-0715	1,5 m	75 mm	160 mm	200-350 m ³ /h	103441-00

model wiszący	zasięg	średnica	włot ssawki	indeks
OSS-0710P	1 m	75 mm	160 mm	103440-00
OSS-0715P	1,5 m	75 mm	160 mm	103442-00

akcesoria 075	opis	indeks
WSS-075	wspornik montażowy nierdzewny 075	212582-SS304
KRSS-075	króciec przyłączeniowy nierdzewny 075	222048

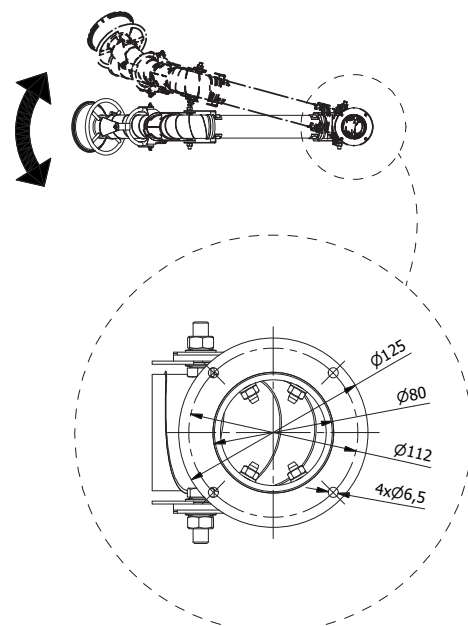
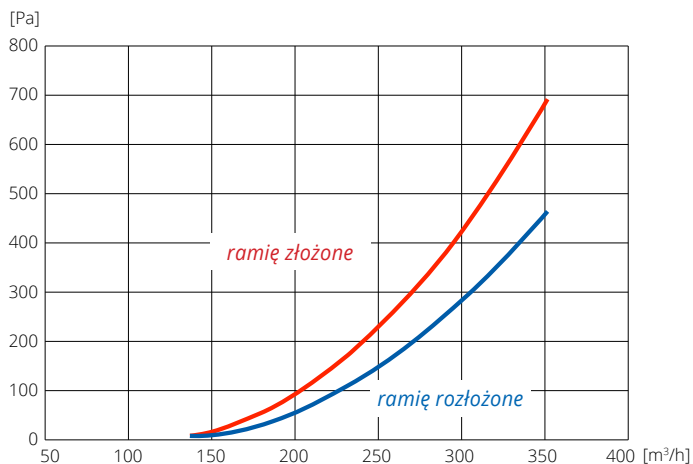

OSKAR NIERDZEWNY SS 100

GNIAZDO OBROTOWE

nierdzewna tuleja
w odlewie aluminiowym

PRZEGUB GNIAZDA

stalowe, malowane przeguby
i części Oskar standard
nierdzewny śrubunek rur i gniazda

OSKAR MODEL SS

części nierdzewne 304
śrubunek wewnętrzny 304
przewody elastyczne PCV
części zewnętrzne
standardowego modelu ramienia
samonośnego Oskar

PRZEGUB ŚRODKOWY

stalowe, malowane przeguby i uzbrojenie Oskar
standard nierdzewny śrubunek rur i gniazda

PRZEPUSTNICA

nierdzewne części wewnątrz
przewodu rurowego

PRZEGUB SSAWKI

części Oskar standard
nierdzewny śrubunek rur i ssawki



model wiszący	zasięg	średnica	wlot ssawki	zakres przepływu	indeks
OSS-1015	1,5 m	100 mm	200 mm	350-550 m ³ /h	103445-00
OSS-1020	2 m	100 mm	200 mm	350-550 m ³ /h	103447-00
OSS-1025	2,5 m	100 mm	200 mm	350-550 m ³ /h	103449-00

model wiszący	zasięg	średnica	wlot ssawki	zakres przepływu	indeks
OSS-1015P	1,5 m	100 mm	200 mm	350-550 m ³ /h	103446-00
OSS-1020P	2 m	100 mm	200 mm	350-550 m ³ /h	103448-00
OSS-1025P	2,5 m	100 mm	200 mm	350-550 m ³ /h	103450-00

akcesoria 100	opis	indeks
WSS-100	wspornik montażowy nierdzewny 100	212536-SS304
KRSS-100	króciec przyłączeniowy nierdzewny 100	222049

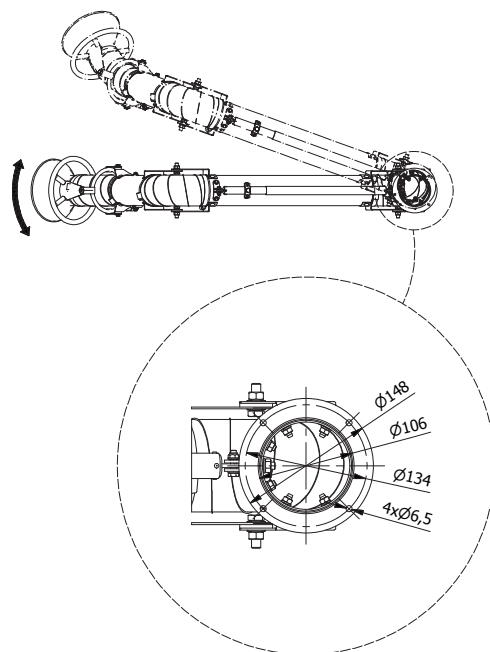
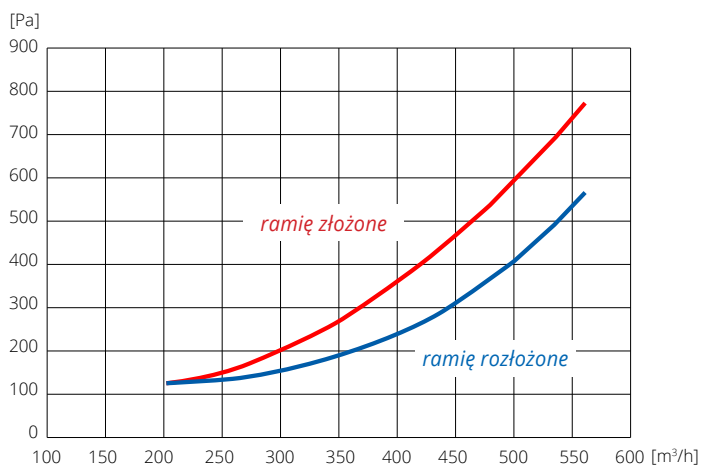

OSKAR NIERDZEWNY SS 125

GNIAZDO OBROTOWE

nierdzewna tuleja
w odlewie aluminiowym

PRZEGUB GNIAZDA

alumiunowe odlewy
i części Oskar standard
nierdzewny śrubunek rur i gniazda

OSKAR MODEL SS

części nierdzewne 304
śrubunek wewnętrzny 304
przewody elastyczne PCV
części zewnętrzne
standardowego modelu ramienia
samonośnego Oskar

PRZEGUB ŚRODKOWY

alumiunowe odlewy i standardowe uzbrojenie
nierdzewny śrubunek rur i gniazda

PRZEPUSTNICA

nierdzewne części wewnątrz
przewodu rurowego

PRZEGUB SSAWKI

części Oskar standard
nierdzewny śrubunek rur i ssawki



model wiszący	zasięg	średnica	wlot ssawki	zakres przepływu	indeks
OSS-1220	2 m	125 mm	250 mm	550-900 m ³ /h	103453-00
OSS-1225	2,5 m	125 mm	250 mm	550-900 m ³ /h	103455-00
OSS-1230	3 m	125 mm	250 mm	550-900 m ³ /h	103457-00

model wiszący	zasięg	średnica	wlot ssawki	indeks
OSS-1220P	2 m	125 mm	250 mm	103454-00
OSS-1225P	2,5 m	125 mm	250 mm	103456-00
OSS-1230P	3 m	125 mm	250 mm	103458-00

akcesoria 125	opis	indeks
WSS-125	wspornik montażowy nierdzewny 125	102588-SS304
KRSS-125	króciec przyłączeniowy nierdzewny 125	222050

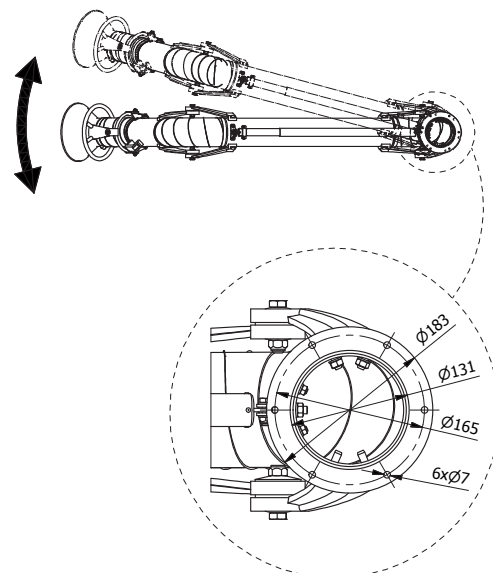
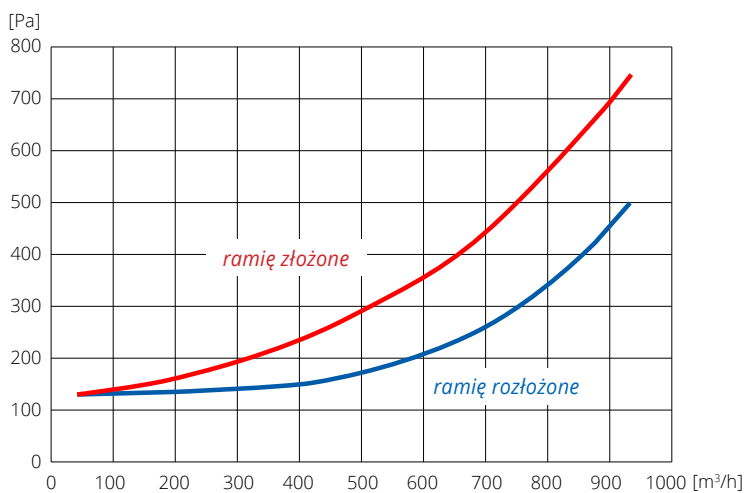

OSKAR NIERDZEWNY SS 160

GNIAZDO OBROTOWE

nierdzewna tuleja
w odlewie aluminiowym

PRZEGUB GNIAZDA

alumińowe odlewy
i części Oskar standard
nierdzewny śrubunek rur i gniazda

OSKAR MODEL SS

części nierdzewne 304
śrubunek wewnętrzny 304
przewody elastyczne PCV
części zewnętrzne
standardowego modelu ramienia
samonośnego Oskar

PRZEGUB ŚRODKOWY

alumińowe odlewy i standardowe uzbrojenie
nierdzewny śrubunek rur i gniazda

PRZEPUSTNICA

nierdzewne części wewnątrz
przewodu rurowego

PRZEGUB SSAWKI

części Oskar standard
nierdzewny śrubunek rur i ssawki

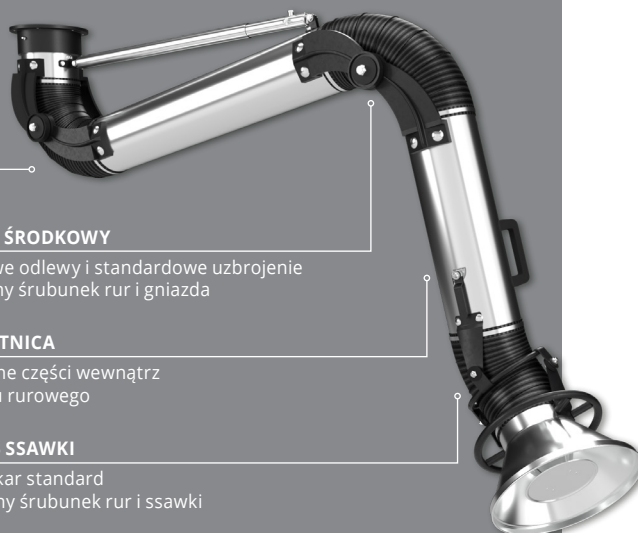

model wiszący	zasięg	średnica	wlot ssawki	zakres przepływu	indeks
OSS-1620	2 m	160 mm	315 mm	900-1400 m³/h	103461-00
OSS-1630	3 m	160 mm	315 mm	900-1400 m³/h	103463-00
OSS-1640	4 m	160 mm	315 mm	900-1400 m³/h	103465-00

model wiszący	zasięg	średnica	wlot ssawki	indeks	
OSS-1620P	2 m	160 mm	315 mm	900-1400 m³/h	103462-00
OSS-1630P	3 m	160 mm	315 mm	900-1400 m³/h	103464-00
OSS-1640P	4 m	160 mm	315 mm	900-1400 m³/h	103466-00

akcesoria 160	opis	indeks
WSS-160	wspornik montażowy nierdzewny 160	102589-SS304
KRSS-160	króciec przyłączeniowy nierdzewny 160	222051
KRSS-150	króciec przyłączeniowy nierdzewny 150	222053

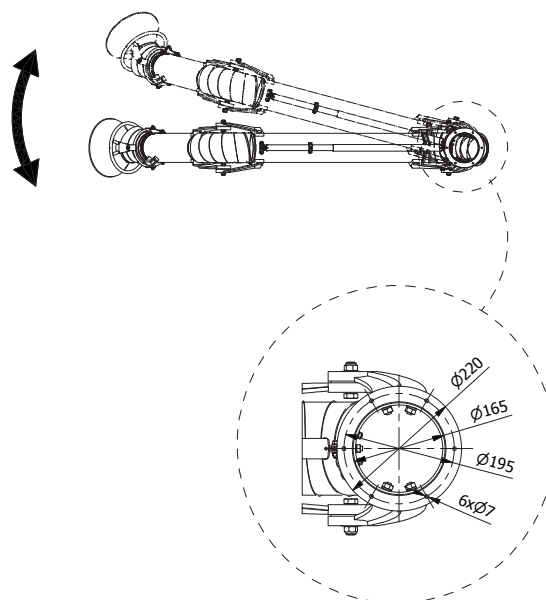
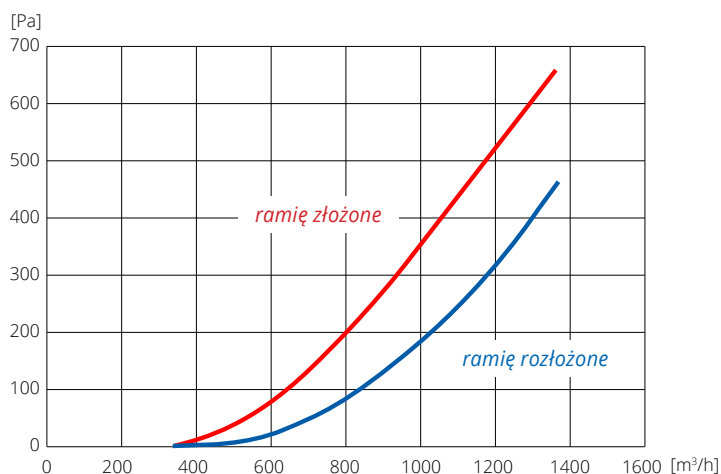

OSKAR NIERDZEWNY SS 200

GNIAZDO OBROTOWE

nierdzewna tuleja
w odlewie aluminiowym

PRZEGUB GNIAZDA

alumiunowe odlewy
i części Oskar standard
nierdzewny śrubunek rur i gniazda

OSKAR MODEL SS

części nierdzewne 304
śrubunek wewnętrzny 304
przewody elastyczne PCV
części zewnętrzne
standardowego modelu ramienia
samonośnego Oskar

PRZEGUB ŚRODKOWY

alumiunowe odlewy i standardowe uzbrojenie
nierdzewny śrubunek rur i gniazda

PRZEPUSTNICA

nierdzewne części wewnątrz
przewodu rurowego

PRZEGUB SSAWKI

części Oskar standard
nierdzewny śrubunek rur i ssawki



model wiszący	zasięg	średnica	wlot ssawki	zakres przepływu	indeks
OSS-2020	2 m	200 mm	350 mm	1400-2100 m ³ /h	103469-00
OSS-2030	3 m	200 mm	350 mm	1400-2100 m ³ /h	103471-00
OSS-2040	4 m	200 mm	350 mm	1400-2100 m ³ /h	103473-00

model wiszący	zasięg	średnica	wlot ssawki	indeks
OSS-2020P	2 m	200 mm	350 mm	103470-00
OSS-2030P	3 m	200 mm	350 mm	103472-00
OSS-2040P	4 m	200 mm	350 mm	103474-00

akcesoria 200	opis	indeks
WSS-200	wspornik montażowy nierdzewny 200	102551-SS304
KRSS-200	króciec przyłączeniowy nierdzewny 200	222052

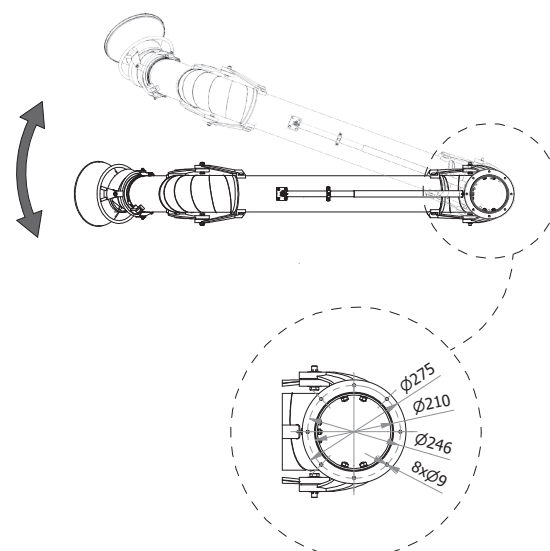
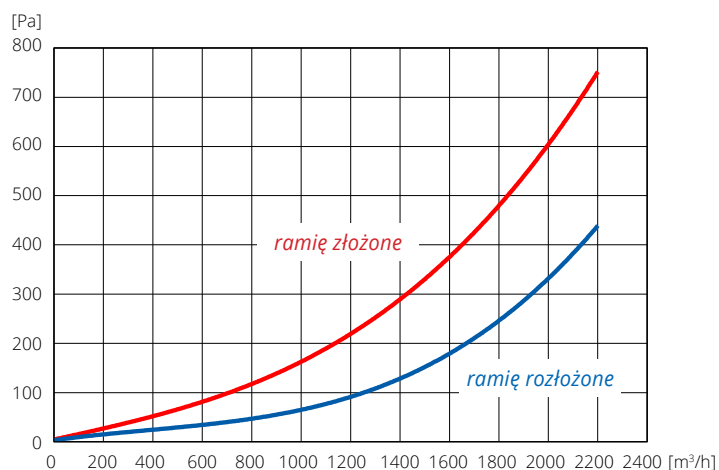

OSKAR NIERDZEWNY FS 075

GNIAZDO OBROTOWE

nierdzewna tuleja
w anodowanym odlewie
aluminiowym

PRZEGUB GNIAZDA

części nierdzewne
nierdzewny śrubunek
i sprężyny talerzowe

OSKAR MODEL FS

wszystkie części stalowe
nierdzewne 304
wszystkie części aluminiowe
anodowane
przewody elastyczne PUR FDA

PRZEGUB ŚRODKOWY

części nierdzewne
nierdzewny śrubunek
i sprężyny talerzowe

PRZEPUSTNICA

zestaw nierdzewny

PRZEGUB SSAWKI

anodowane aluminium
nierdzewny śrubunek
i sprężyny talerzowe

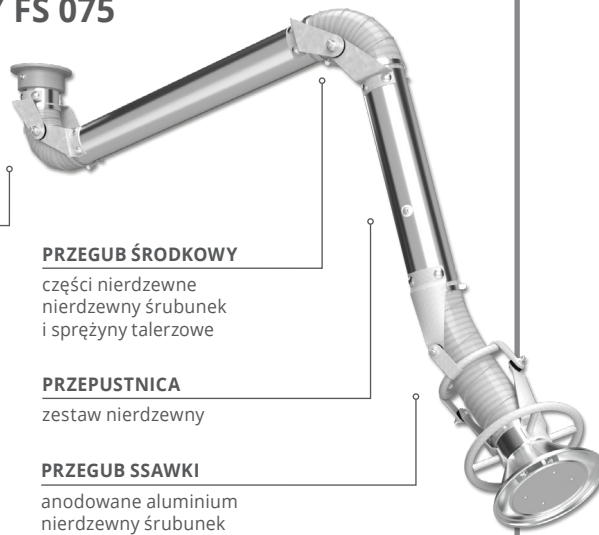

model wiszący	zasięg	średnica	wlot ssawki	zakres przepływu	indeks
OFS-0710	1 m	75 mm	160 mm	200-350 m³/h	103439-41
OFS-0715	1,5 m	75 mm	160 mm	200-350 m³/h	103441-41

model wiszący	zasięg	średnica	wlot ssawki	zakres przepływu	indeks
OFS-0710P	1 m	75 mm	160 mm	200-350 m³/h	103440-41
OFS-0715P	1,5 m	75 mm	160 mm	200-350 m³/h	103442-41

akcesoria 075	opis	indeks
WSS-075	wspornik montażowy nierdzewny 075	212582-SS304
KRSS-075	króciec przyłączeniowy nierdzewny 075	222048

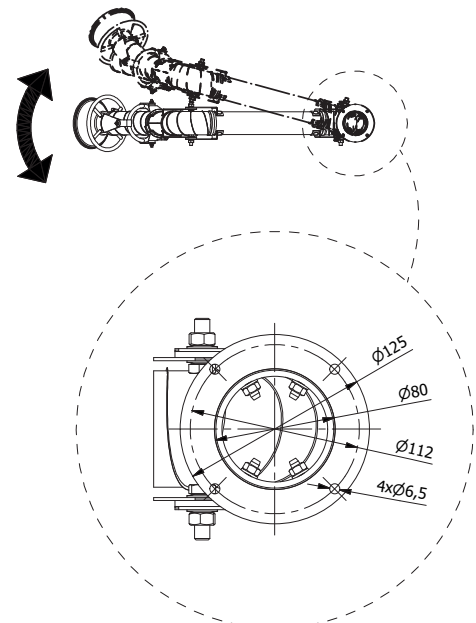
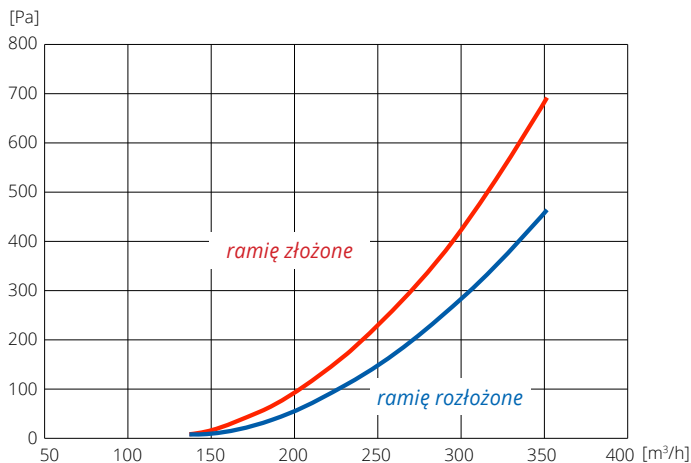

OSKAR NIERDZEWNY FS 100

GNIAZDO OBROTOWE

nierdzewna tuleja
w anodowanym odlewie
alumiiniowym

PRZEGUB GNIAZDA

części nierdzewne
nierdzewny śrubunek
i sprężyny talerzowe

OSKAR MODEL FS

wszystkie części stalowe
nierdzewne 304
wszystkie części aluminiowe
anodowane
przewody elastyczne PUR FDA

PRZEGUB ŚRODKOWY

części nierdzewne
nierdzewny śrubunek
i sprężyny talerzowe

PRZEPUSTNICA

zestaw nierdzewny

PRZEGUB SSAWKI

anodowane aluminium
nierdzewny śrubunek
i sprężyny talerzowe



model wiszący	zasięg	średnica	wlot ssawki	zakres przepływu	indeks
OFS-1015	1,5 m	100 mm	200 mm	350-550 m ³ /h	103445-41
OFS-1020	2 m	100 mm	200 mm	350-550 m ³ /h	103447-41
OFS-1025	2,5 m	100 mm	200 mm	350-550 m ³ /h	103449-41

model wiszący	zasięg	średnica	wlot ssawki	zakres przepływu	indeks
OFS-1015P	1,5 m	100 mm	200 mm	350-550 m ³ /h	103446-41
OFS-1020P	2 m	100 mm	200 mm	350-550 m ³ /h	103448-41
OFS-1025P	2,5 m	100 mm	200 mm	350-550 m ³ /h	103450-41

akcesoria 100	opis	indeks
WSS-100	wspornik montażowy nierdzewny 100	212536-SS304
KRSS-100	króciec przyłączeniowy nierdzewny 100	222049

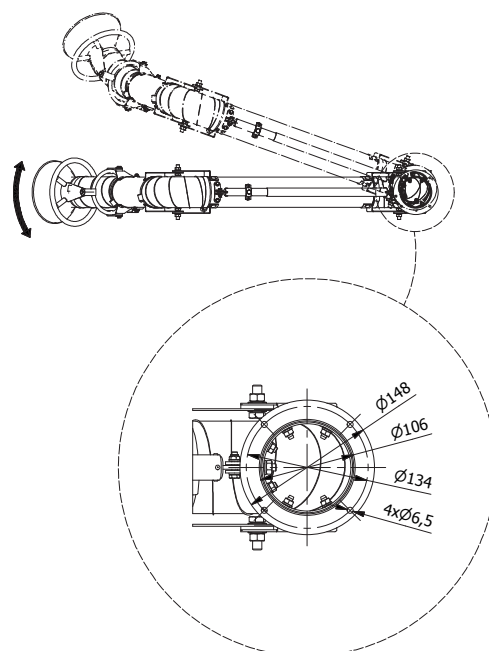
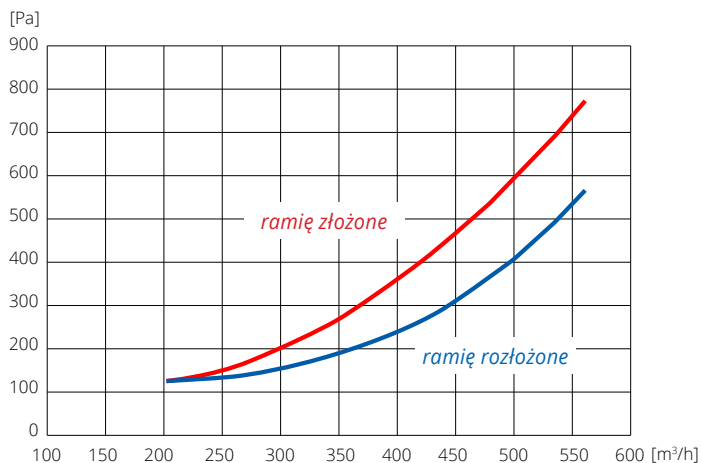

OSKAR NIERDZEWNY FS 125

GNIAZDO OBROTOWE
nierdzynna tuleja
w anodowanym odlewie
aluminium

PRZEGUB GNIAZDA
anodowane aluminium
nierdzynny śrubunek
i sprężyny talerzowe

OSKAR MODEL FS
wszystkie części stalowe
nierdzynne 304
wszystkie części aluminiowe
anodowane
przewody elastyczne PUR FDA

PRZEGUB ŚRODKOWY
anodowane aluminium
nierdzynny śrubunek
i sprężyny talerzowe

PRZEPUSTNICA
zestaw nierdzynny

PRZEGUB SSAWKI
anodowane aluminium
nierdzynny śrubunek
i sprężyny talerzowe

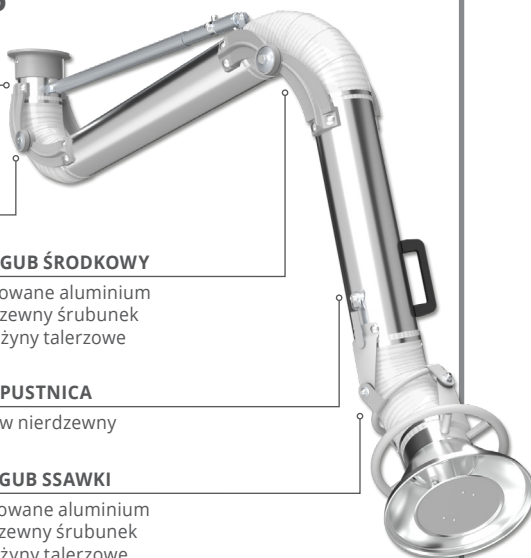

model wiszący	zasięg	średnica	wlot ssawki	zakres przepływu	indeks
OFS-1220	2 m	125 mm	250 mm	550-900 m³/h	103453-41
OFS-1225	2,5 m	125 mm	250 mm	550-900 m³/h	103455-41
OFS-1230	3 m	125 mm	250 mm	550-900 m³/h	103457-41

model wiszący	zasięg	średnica	wlot ssawki	indeks
OFS-1220P	2 m	125 mm	250 mm	103454-41
OFS-1225P	2,5 m	125 mm	250 mm	103456-41
OFS-1230P	3 m	125 mm	250 mm	103458-41

akcesoria 100	opis	indeks
WSS-125	wspornik montażowy nierdzynny 125	102588-SS304
KRSS-125	króciec przyłączeniowy 125	222050

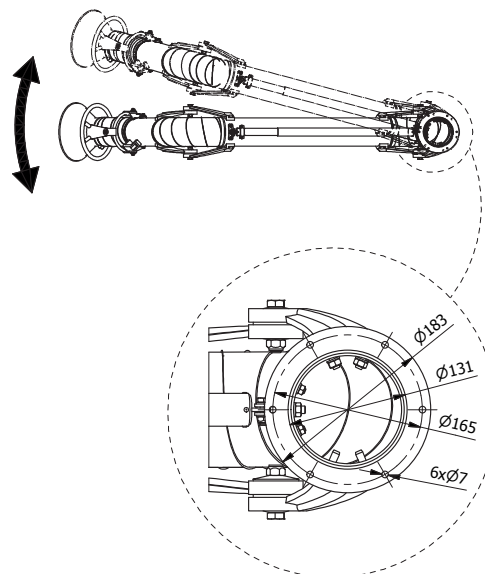
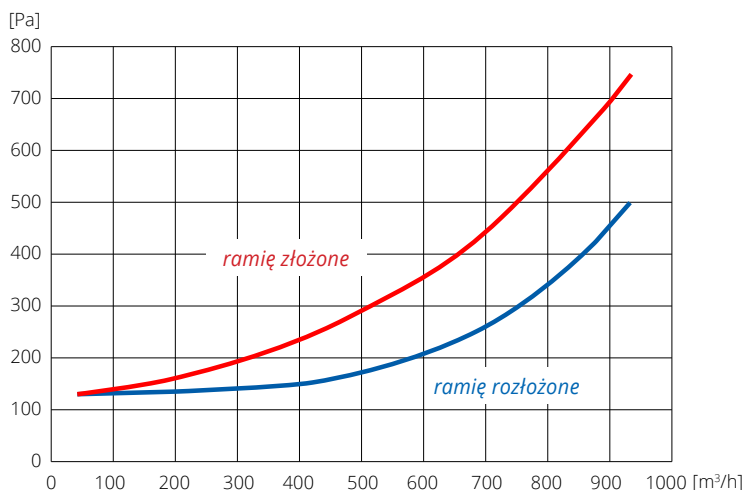

OSKAR NIERDZEWNY FS 160

GNIAZDO OBROTOWE

nierdzynna tuleja
w anodowanym odlewie
aluminium

PRZEGUB GNIAZDA

anodowane aluminium
nierdzynny śrubunek
i sprężyny talerzowe

OSKAR MODEL FS

wszystkie części stalowe
nierdzynne 304
wszystkie części aluminium
anodowane
przewody elastyczne PUR FDA

PRZEGUB ŚRODKOWY

anodowane aluminium
nierdzynny śrubunek
i sprężyny talerzowe

PRZEPUSTNICA

zestaw nierdzynny

PRZEGUB SSAWKI

anodowane aluminium
nierdzynny śrubunek
i sprężyny talerzowe



model wiszący	zasięg	średnica	wlot ssawki	zakres przepływu	indeks
OFS-1620	2 m	160 mm	315 mm	900-1400 m ³ /h	103461-41
OFS-1630	3 m	160 mm	315 mm	900-1400 m ³ /h	103463-41
OFS-1640	4 m	160 mm	315 mm	900-1400 m ³ /h	103465-41

model wiszący	zasięg	średnica	wlot ssawki	indeks
OFS-1620P	2 m	160 mm	315 mm	103462-41
OFS-1630P	3 m	160 mm	315 mm	103464-41
OFS-1640P	4 m	160 mm	315 mm	103466-41

akcesoria 160	opis	indeks
WSS-160	wspornik montażowy nierdzynny 160	102589-SS304
KRSS-160	króciec przyłączeniowy nierdzynny 160	222051
KRSS-150	króciec przyłączeniowy nierdzynny 150	222053

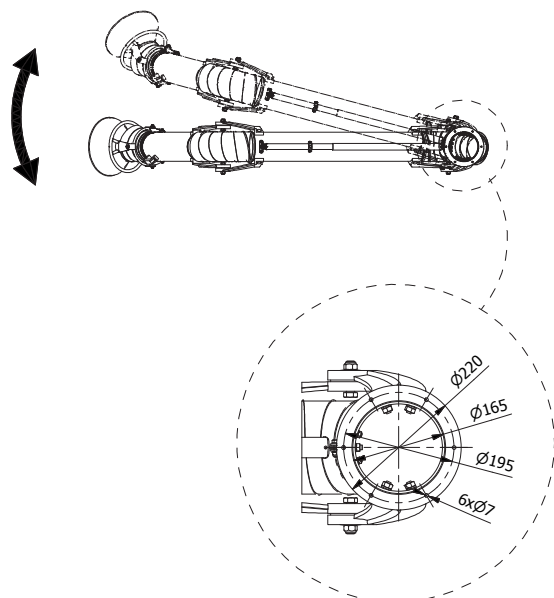
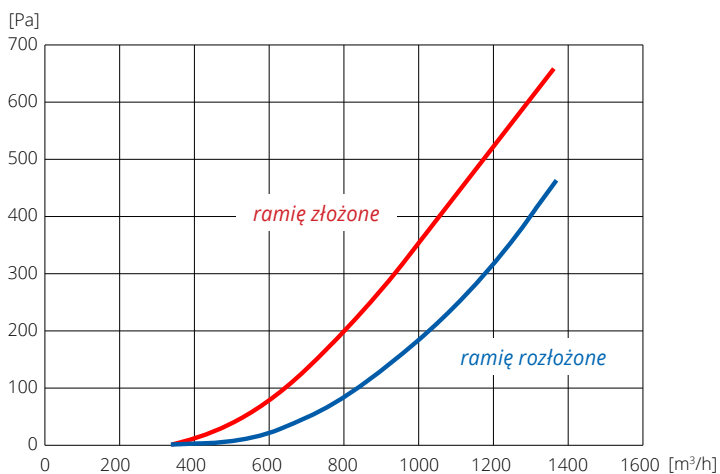

OSKAR NIERDZEWNY FS 200

GNIAZDO OBROTOWE

nierdzewna tuleja
w anodowanym odlewie
alumiowym

PRZEGUB GNIAZDA

anodowane aluminium
nierdzewny śrubunek
i sprężyny talerzowe

OSKAR MODEL FS

wszystkie części stalowe
nierdzewne 304
wszystkie części aluminiowe
anodowane
przewody elastyczne PUR FDA

PRZEGUB ŚRODKOWY

anodowane aluminium
nierdzewny śrubunek
i sprężyny talerzowe

PRZEPUSTNICA

zestaw nierdzewny

PRZEGUB SSAWKI

anodowane aluminium
nierdzewny śrubunek
i sprężyny talerzowe



model wiszący	zasięg	średnica	wlot ssawki	zakres przepływu	indeks
OFS-2020	2 m	200 mm	350 mm	1400-2100 m ³ /h	103469-41
OFS-2030	3 m	200 mm	350 mm	1400-2100 m ³ /h	103471-41
OFS-2040	4 m	200 mm	350 mm	1400-2100 m ³ /h	103473-41

model wiszący	zasięg	średnica	wlot ssawki	zakres przepływu	indeks
OFS-2020P	2 m	200 mm	350 mm	1400-2100 m ³ /h	103470-41
OFS-2030P	3 m	200 mm	350 mm	1400-2100 m ³ /h	103472-41
OFS-2040P	4 m	200 mm	350 mm	1400-2100 m ³ /h	103474-41



akcesoria 160	opis	indeks
WSS-200	wspornik montażowy nierdzewny 200	102551-SS304
KRSS-200	króciec przyłączeniowy nierdzewny 200	222052

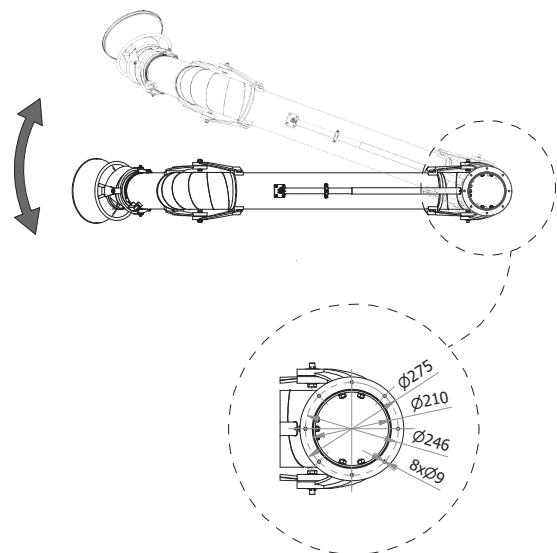
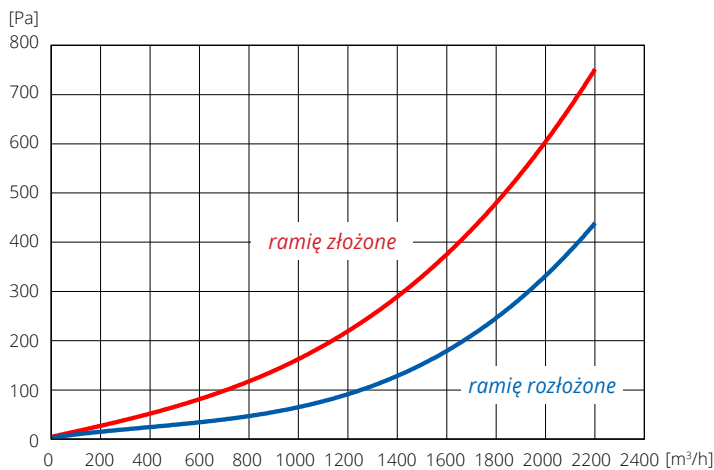



STAINLAIR M1000

Nierdzewne filtry mobilne z systemem regeneracji wkładów filtracyjnych przeznaczone są do pracy, w której wymagana jest stała praca odciągu. Mogą być stosowane przy procesach, gdzie konieczne jest częste mycie urządzenia.

ZASTOSOWANIE	KONSTRUKCJA	CECHY
przemysł farmaceutyczny przemysł spożywczy laboratoria	obudowa ze stali nierdzewnej aluminiowy wirnik układ regeneracji wkładu głównego* nierdzewne ramię odciągowe w zestawie szeroki wybór innych ramion nierdzewnych	jeden stopień filtracji niezawodna stabilność odporność na zanieczyszczenia łatwość utrzymania w czystości wyposażony w przycisk kontrolujący oczyszczanie filtra

STAINLAIR

model	ramię	zasięg ramienia	przepływ maksymalny	zasilanie	moc silnika	poziom hałasu w odległości 1m	indeks
M1000	OSS-1630P	3 m	1000 m³/h	3 x 400 / 50Hz	1,1 kW	72 dB(A)	103902
model	wymiar bez ramienia odciągowego (szer. x głęb. x wys.)						
M1000	872 x 679 x 1434 mm						

WKŁADY FILTRACYJNE

rodzaj wkładu	typ filtra	klasa filtra	indeks
Filtr główny	patronowy	skuteczność 99% dla cząstek $\geq 0,5\mu\text{m}$	242080

*wymaga podłączenia do instalacji sprężonego powietrza (5 - 5,5 bar)

STAINLAIR M2002



Nierdzewne filtry mobilne z systemem regeneracji wkładów filtracyjnych przeznaczone są do pracy, w której wymagana jest stała praca odciągu. Mogą być stosowane przy procesach, gdzie konieczne jest częste mycie urządzenia.

ZASTOSOWANIE

przemysł farmaceutyczny
przemysł spożywczy
laboratoria

KONSTRUKCJA

obudowa ze stali nierdzewnej
aluminowy wirnik
układ regeneracji wkładu głównego*
nierdzewne ramię odciągowe w zestawie
szeroki wybór innych ramion nierdzewnych

CECHY

jeden stopień filtracji
niezawodna stabilność
odporność na zanieczyszczenia
łatwość utrzymania w czystości
wyposażony w przycisk kontrolujący czyszczenie filtra

STAINLAIR

model	ramię	zasięg ramienia	przepływ maksymalny	zasilanie	moc silnika	poziom hałas w odległości 1m	indeks
M2002	OSS-2030P	3 m	2000 m ³ /h	3 x 400 / 50Hz	2,2 kW	75 dB(A)	103919

model	wymiar bez ramienia odciągowego (szer. x głęb. x wys.)
M2002	1430 x 862 x 1335 mm

WKŁADY FILTRACYJNE

rodzaj wkładu	typ filtra	klasa filtra	indeks
Filtr główny	patronowy	skuteczność 99% dla cząstek $\geq 0,5\mu\text{m}$	242080

* wymaga podłączenia do instalacji sprężonego powietrza (5 - 5,5 bar)