

OSKAR

air products

www.oskarairproducts.com • info@oskarairproducts.com

ECON 160 - odciągowe ramię przewodowe H1620P

- W02-HA-1620P**
- Średnica 160 mm, zasięg 2 m.
 - Wlot ssawki 315 mm.
 - Model stojący.

Konstrukcja standardowa:

- sugerowany przepływ 800-1000 m³/h
- elementy regulacyjne wewnątrz
- aluminiowa ssawka z plastikowym uchwytem
- aluminiowa przepustnica wbudowana w ssawkę
- aluminiowo-stalowe gniazdo
- przewody elastyczne PCV, czarne, odporność temperaturowa do 80°C

Akcesoria i opcje:

- wspornik montażowy WS-160
- wspornik montażowy WSD-160 (wersja dłuższa)
- króciec przyłączeniowy okrągły Ø150 mm stalowy
- króciec przyłączeniowy okrągły Ø160 mm stalowy

Notatki:

Sposób pakowania i rozmiar kartonu:

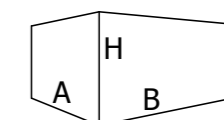

A = 360 mm
B = 1300 mm
H = 650 mm
waga brutto = 14,5 kg

Wszystkie wymiary podane są w mm.

Menegon Sp z o.o.
Mokry Dwór 6C, 80-021 Wiślna, Polska
tel.: +48 58 3012838, fax +48 58 3059324
info@menegon.com.pl, www.menegon.com.pl



Wszelkie prawa zastrzeżone. Dokument ten oraz zawarte w nim projekty, dane techniczne, a także znaki towarowe podlegają ochronie i pozostają własnością Menegon Sp. z o.o. Producent zastrzega sobie prawo do wprowadzania zmian konstrukcyjnych bez wcześniejszego uprzedzenia.

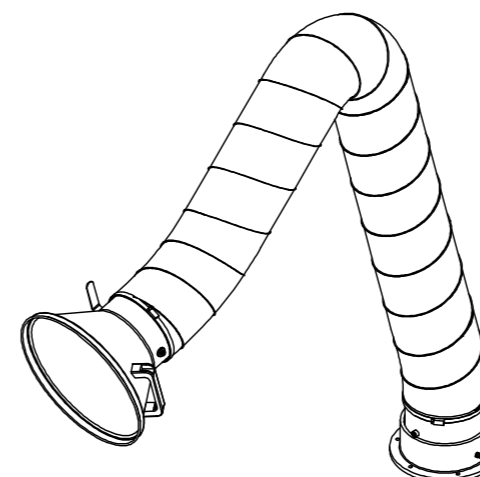
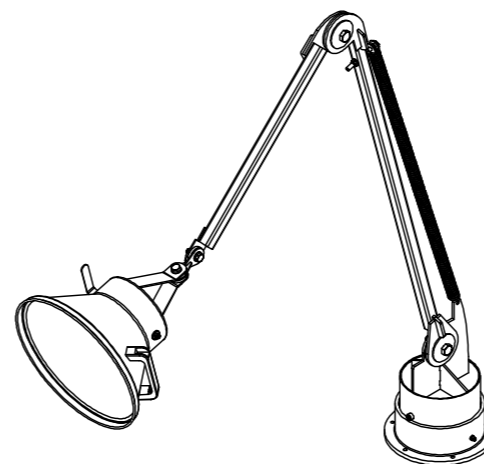
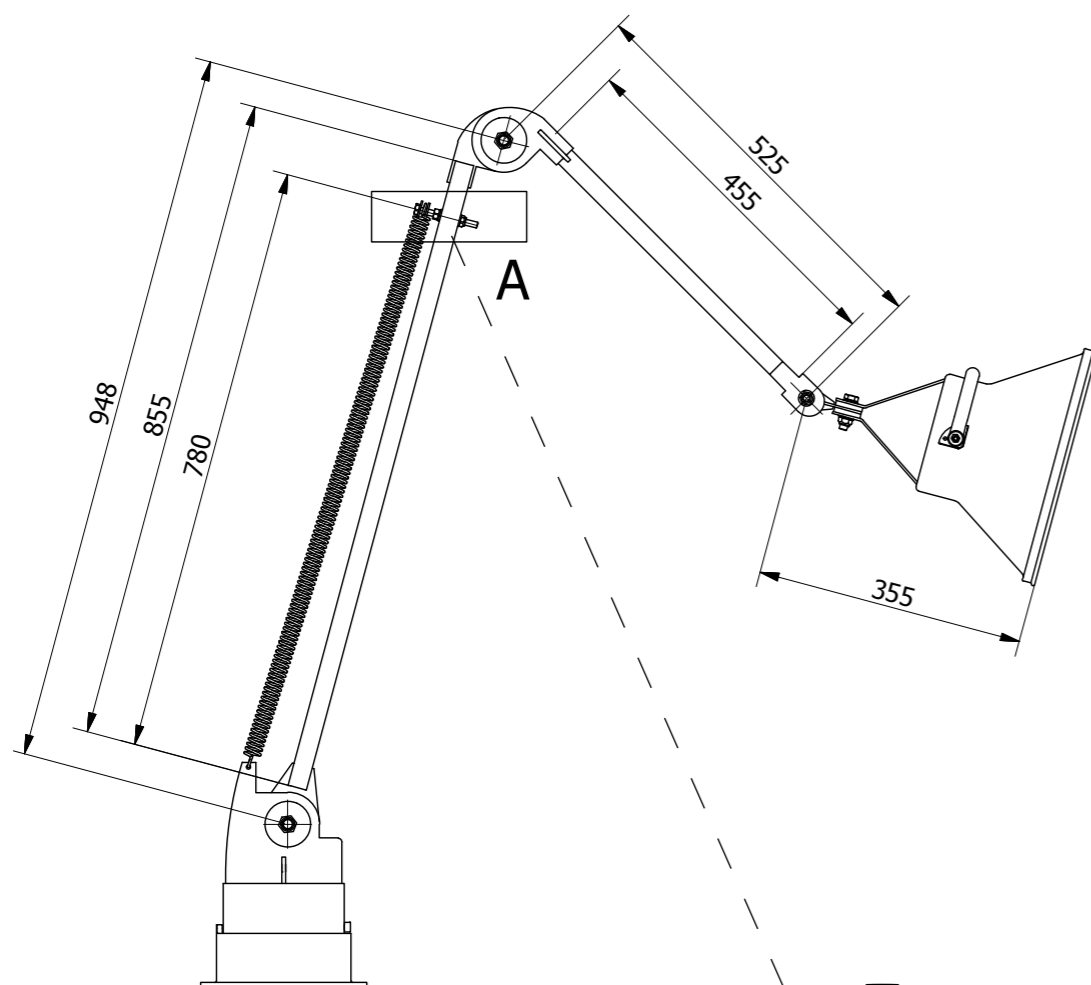

A (1:1)

